

DESEÑO

O exame consta de tres preguntas compostas por comentario crítico e proposta. Poderán ser: dúas relativas a deseño gráfico e unha a deseño de obxectos-espazos ou dúas relativas a deseño de obxectos-espazos e unha a deseño gráfico. Deberá contestar **UNHA DAS TRES PREGUNTAS**. Se responde máis preguntas da permitida, **só será corrixida a primeira respondida**. / *El examen consta de tres preguntas compuestas por comentario crítico y propuesta. Podrán ser: dos relativas a diseño gráfico y una a diseño de objetos-espacios o dos relativas a diseño de objetos-espacios y una a diseño gráfico. Deberá contestar **UNA DE LAS TRES PREGUNTAS**. Si responde más preguntas de la permitida, solo será corregida la primera respondida.*

NOTA: Permítese o uso da cor e a técnica ou técnicas gráficas que se consideren máis idóneas. No caderno de exame responderanse os apartados primeiros de cada pregunta, mentres que o deseño final proposto nos segundos apartados debe realizarse na folla DIN A-3 que se proporciona e que se introducirá dentro do caderno. O caderno usarase tamén para realizar os borradores e bosquejos. / *Se permite el uso del color y la técnica o técnicas gráficas que se consideren más idóneas. En el cuadernillo de examen se responderá a los apartados primeros de cada pregunta, mientras que el diseño final propuesto en los segundos apartados se realizará en la hoja DIN A-3 que se proporciona y que se introducirá dentro del cuadernillo. El cuadernillo se usará también para realizar los borradores y bocetos.*

PREGUNTA 1. Resolva os dous apartados / Resuelva los dos apartados:

1.1. Análise e comentario crítico sobre o cartel da imaxe. / Análisis y comentario crítico sobre el cartel de la imagen. (3 puntos)

1.2. Partindo da análise e comentario crítico, faga unha proposta de deseño para outro cartel que recolla o lema: “A muller que deseñou Galicia” / Partiendo del análisis y comentario crítico, haga una propuesta de diseño para otro cartel que recoja el lema: “La mujer que diseñó Galicia” (7 puntos: bosquejos/bocetos 2, proposta/propuesta final 3, presentación 2)

https://www.rtve.es/alacarta/videos/dias-de-cine/directo_cms_rtve_arribaizquierda_09_el_hombre_que_dise_o_esp_a_09_04_2020_142417/5554684/



Deseño de Cruz más Cruz

Cartel para o documental de Andrea G. Bermejo e Miguel Larraya que relata a historia dun dos deseñadores máis importantes das últimas décadas. Mostra como Cruz Novillo interveu no cambio e modernización do deseño gráfico en España.

Fonte imaxe: <https://www.cruznovillo.com/proyectos/el-hombre-que-diseno-espana/>

PREGUNTA 2. Resolva os dous apartados / Resuelva los dos apartados:

2.1. Análise e comentario crítico, desde o punto de vista formal, do deseño da familia de personaxes “The Motleys” (o xeneral, o punki, o bebé, o garda e o artista). / Análisis y comentario crítico, desde el punto de vista formal, del diseño de la familia de personajes “The Motleys” (el general, el punki, el bebé, el guardia y el artista). (3 puntos)

2.2. Partindo da análise e comentario crítico anterior, faga unha proposta de deseño para un membro máis da familia. Pode ser un mariñeiro ou un pirata, tamén pode propoñer outro personaxe diferente. / Partiendo del análisis y comentario crítico anterior, haga una propuesta de diseño para un miembro más de la familia. Puede ser un marinero o un pirata, también puede proponer otro personaje diferente. (7 puntos: bosquejos/bocetos 2, proposta/propuesta final 3, presentación 2)



The Motleys, deseño do estudio Bright Potato.
Colección de obxectos decorativos.
Madeira, imáns e diversidade cultural.

Fontes:
<https://www.experimenta.es/noticias/industrial/the-motleys-la-coleccion-de-objetos-de-bright-potato-madera-iman-es-y-diversidad-cultural/>
<http://brightpotato.com/project/the-motleys/>

PREGUNTA 3. Resolva os dous apartados / Resuelva los dos apartados:

3.1. Análise e comentario crítico sobre o deseño da portada do folleto (imaxe esquerda) e os elementos que a compoñen e configuran. / Análisis y comentario crítico sobre el diseño de la portada (imagen izquierda) y los elementos que la componen y configuran. (3 puntos)

3.2. Partindo da análise e comentario crítico anterior propoña una portada alternativa para o mesmo tema “Combina e móvete”. / Partiendo del análisis y comentario crítico anterior propoña una portada alternativa para el mismo tema “Combina y muévete”. (7 puntos: bosquejos/bocetos 2, proposta/propuesta final 3, presentación 2)



Portada folleto e cartel

da programación organizada por un concello de Galicia para a “Semana Europea da Mobilidade” celebrada en setembro de 2018.

Fonte imaxen: <https://www.coruna.gal/web/gl/detalle/o-concello-celebra-do-16-ao-22-de-setembro-a-semana-da-mobilidade-europea-con-actividades-que/suceso/1453667296805?argIdioma=es>



Cartel

DESEÑO

O exame consta de tres preguntas compostas por comentario crítico e proposta. Poderán ser: dúas relativas a deseño gráfico e unha a deseño de obxectos-espazos ou dúas relativas a deseño de obxectos-espazos e unha a deseño gráfico. Deberá contestar **UNHA DAS TRES PREGUNTAS**. / *El examen consta de tres preguntas compuestas por comentario crítico y propuesta. Podrán ser: dos relativas a diseño gráfico y una a diseño de objetos-espacios o dos relativas a diseño de objetos-espacios y una a diseño gráfico. Deberá contestar **UNA DE LAS TRES PREGUNTAS**.*

NOTA: Permítese o uso da cor e a técnica ou técnicas gráficas que se consideren máis idóneas. No caderno de exame responderanse os apartados primeiros de cada pregunta, mentres que o deseño final proposto nos segundos apartados se realizará na folia DIN A-3 que se proporciona e que se introducirá dentro do caderno. O caderno usarase tamén para realizar os borradores e bosquejos. / *Se permite el uso del color y la técnica o técnicas gráficas que se consideren más idóneas. En el cuadernillo de examen se responderá a los apartados primeros de cada pregunta, mientras que el diseño final propuesto en los segundos apartados se realizará en la hoja DIN A-3 que se proporciona y que se introducirá dentro del cuadernillo. El cuadernillo se usará también para realizar los borradores y bocetos.*

PREGUNTA 1. Resolva os dous apartados / Resuelva los dos apartados:

1.1. Análise e comentario crítico sobre o deseño do cartel do festival "Jazzaldia 2013" da imaxe. / Análisis y comentario crítico sobre el diseño del cartel del festival "Jazzaldia 2013" de la imagen. (3 puntos)



1.2. Partindo da análise e comentario crítico anteriores, deseñe outro cartel para o mesmo festival a celebrar en Santiago de Compostela, Galicia, no 2020. / Partiendo del análisis y comentario crítico anteriores diseñe otro cartel para el mismo festival a celebrar en Santiago de Compostela, Galicia, en año 2020. (7 puntos: bosquejos/bocetos 2, proposta /propuesta final 3, presentación 2)

Deseño de Ricardo Bermejo

A esquerda cartel gañador da edición 2013 do festival Jazzaldia de San Sebastián.

DESEÑO

PREGUNTA 2. Resolva os dous apartados / Resuelva los dos apartados:

2.1. Análise e comentario crítico, desde o punto de vista formal, funcional e simbólico, do armario “ Baan Dinner”./ Análisis y comentario crítico, desde el punto de vista formal, funcional y simbólico, del armario “Baan Dinner” . (3 puntos)

2.2. Partindo da análise e comentario crítico anteriores, faga unha proposta de deseño para substituír un dos gabinetes superiores para albergar vaixela para o almuerzo./ Partiendo del análisis y comentario crítico anteriores, haga una propuesta de diseño para sustituir uno de los gabinetes superiores para albergar vajilla para el desayuno. (7 puntos: bosquejos/bocetos 2, proposta/propuesta final 3, presentación 2)



Armario Baan Dinner.

Deseño de Paitoon Keastkeereerut y Chawin Hanjing. Armario diseñado específicamente para el uso de la cena. Cada gabinete vertical tiene sus características distintivas. Fonte das imaxes: <http://designers.org/design.php?ID=33530>

PREGUNTA 3. Resolva os dous apartados / Resuelva los dos apartados:

2.1. Análise e comentario crítico, desde o punto de vista formal e funcional, da lámpada de teito“ Flat” deseño de Ichiro Iwasaki./ Análisis y comentario crítico, desde el punto de vista formal y funcional, de la lámpara de techo “Flat” deseño de Ichiro Iwasaki. (3 puntos)

2.2. Partindo da análise e comentario crítico anteriores, faga unha proposta de deseño para unha lámpada de pé con dúas luminarias que poidan servir tamén como moble./ Partiendo del análisis y comentario crítico anteriores, haga una propuesta de diseño para una lámpara de pie con dos luminarias que puedan servir también como mueble. (7 puntos: bosquejos/bocetos 2, proposta/propuesta final 3, presentación 2)

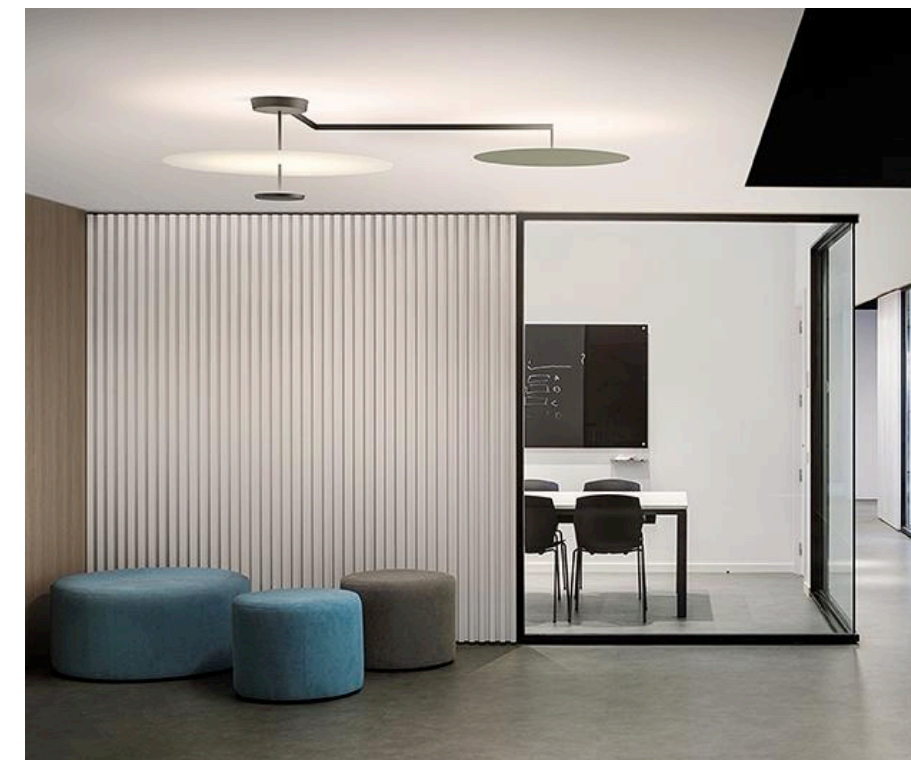

Deseño de Ichiro Iwasaki para Vibia

La colección de lámparas Flat ganó los premios Archiproducts Design Awards (ADA) 2020 en la categoría de Iluminación. Se compone de platos metálicos planos colocados a diferentes alturas. Las superficies de los platos reflejan la luz, proyectando un brillo envolvente que aparece iluminado desde el interior.

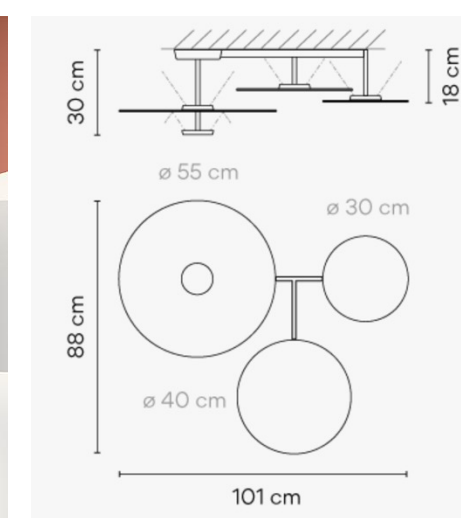
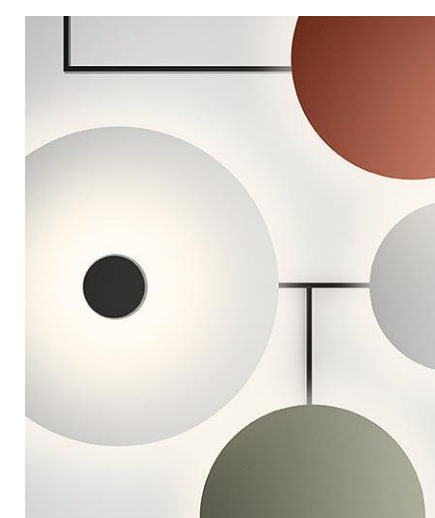

Fonte imaxes: <https://www.vibia.com/es/int/colecciones-flat>
<https://www.vibia.com/es/int/lamparas-de-techo-flat-techo>

ABAU 2021

CONVOCATORIA ORDINARIA

CRITERIOS DE AVALIACIÓN

DESEÑO
(Cód. 53)

Fíxase unha cualificación máxima de 3 puntos para o apartado 1 de opción e un máximo de 7 puntos para o apartado 2 de opción, considerando:

APARTADO 1 DA PREGUNTA

- Análise e comentarios críticos** de unha das imaxes ou do obxecto propostos:
- Cartel para o documental de Andrea G. Bermejo e Miguel Larraya sobre a historia de Cruz Novillo.
 - O deseño da familia de personaxes "The Motleys"
 - Portada do folleto da programación organizada por un concello de Galicia para a "Semana europea da mobilidade".

3,0 puntos

TOTAL

3.0 puntos

APARTADO 2 DA PREGUNTA

- Bocetos/ Proceso de deseño.**- Estudos previos, análises gráficas, esquemas a man alzada 2,0 puntos
- Proposta de deseño final.**- Adecuación da solución ás hipóteses formuladas e aos comentarios e análises críticas do apartado 1 3,0 puntos
- Presentación.**- Correcta utilización dos sistemas de representación e das técnicas gráficas que o alumno considere mais axeitadas. 2.0 puntos

TOTAL

7.0 puntos

A Coruña 11 de xuño do 2021
Santiago B. Tarrío Carrodegas

PRESIDENTE DA COMISIÓN DE AVALIACIÓN