

UNIDADES DIDÁCTICAS DE ENSINO PRIMARIO
CULTURA E TRADICIÓN DE GALICIA

CADERNO Nº 7

A PESCA

TRADICIONAL

Mariñeiros, embarcacións
e artes de pesca

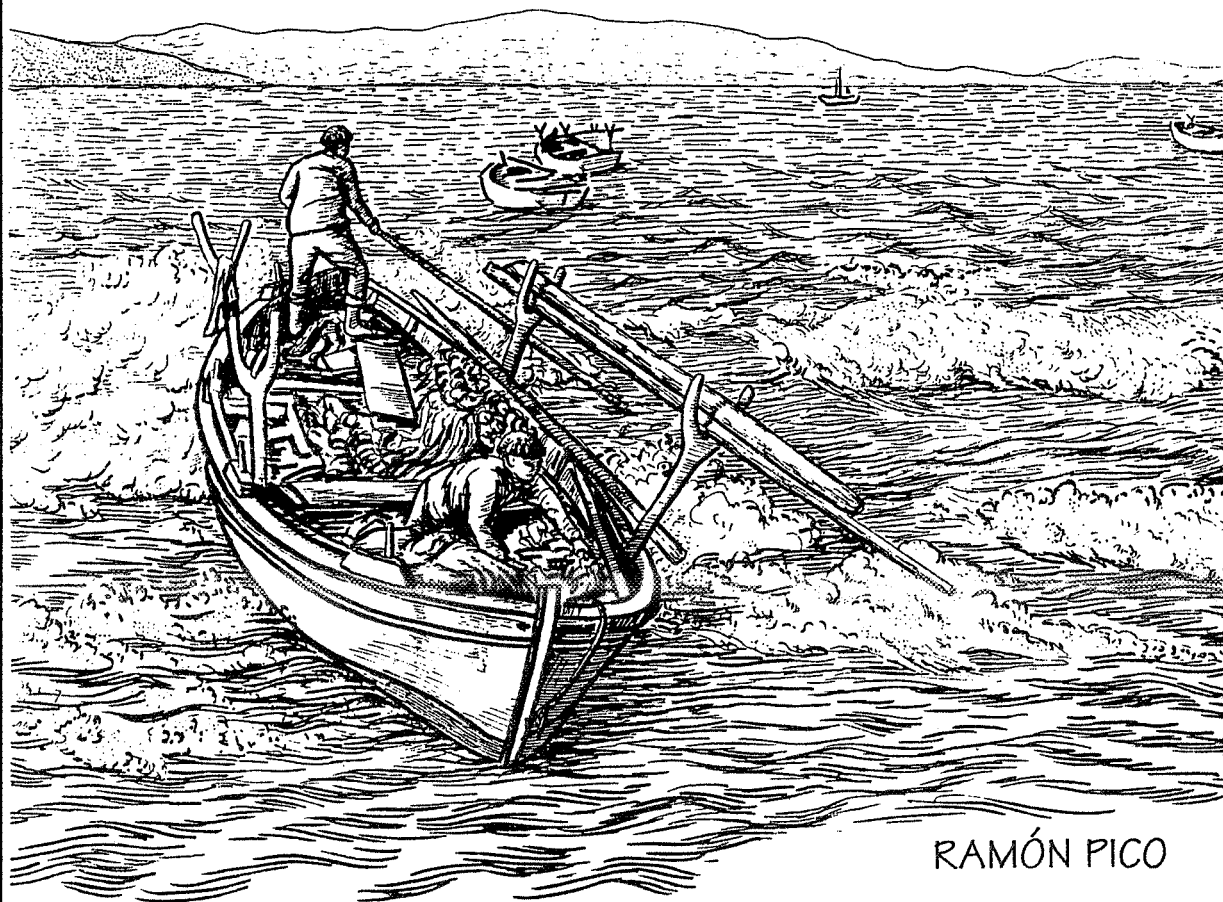

RAMÓN PICO

GALICIA E O MAR

Galicia ten unha costa moi longa, preto de 1.200 quilómetros; moito máis que a distancia entre A Coruña e Barcelona, por exemplo.

A cantidade de galegos que teñen e tiveron no mundo da pesca e do marisqueo a súa actividade primeira ou exclusiva fai que Galicia sexa unha potencia económica de primeiro orde neste campo.

Hoxe hai modernos medios de pesca: barcos grandes con potentes motores, con radar, con sonar, con radio, con G.P.S...

Pero a pesca en Galicia non foi así sempre. Durante centos de anos foi moi distinta: os barcos de pesca eran máis pequenos, sen motor; só se movían a vela ou a remo.



OS PRIMEIROS PESCADORES

Dende tempos prehistóricos as costas galegas estiveron habitadas por xentes que dun xeito ou doutro mantiveron unha relación moi estreita co mar.

Na época romana (hai uns dous mil anos) sabemos que usaban artes de pesca, e tamén había unha industria de salgado e transformación dos produtos da pesca.

Despois dos romanos, dende o século V ata o XII, diminuíron as actividades pesqueiras.



Recollendo argazo na praia

En séculos posteriores, a carón do mar, algúns campesiños sen terra dedicábanse a recoller *argazo* (algas descompostas que bota o mar e se usaban de abono na agricultura).

Moitos destes homes sen terra propia comezan a pescar para poderen vivir un pouco mellor.

Máis tarde, estes mesmos pescadores fundarán pequenas vilas a carón do mar en zonas da costa despoboadas. Así xurdiron as vilas mariñeiras.



Os pescadores dedicábanse a pescar e tamén, en moitos casos, á agricultura. Cando só pescaban, trocaban ós campesiños parte do peixe por produtos do campo.

No século XVIII veñen a Galicia os cataláns, e establecen factorías de salgado, prensado e conservas de peixe e marisco.

No século XX déixanse as embarcacións a vela, que son substituídas polas de motor: primeiro de vapor e pouco despois de gasóleo.

A VIDA DOS MARIÑEIROS NA PESCA TRADICIONAL

Dende pequeniños, a vida dos mariñeiros, desenvolvíase polo peirao, brincando entre os barcos, xogando con barquiños de cortiza ou collendo cangrexos.

Ós oito anos pasa xa a formar parte da tripulación dun barco, como "rapaz de barco". A súa misión era limpar, encargarse de que houbera auga doce, patacas e outras cousas no barco, ademais de se-lo criado dos outros

mariñeiros. Non cobraba nada; só tiña dereito a pescar para si mesmo, ó tempo que aprendía o oficio.

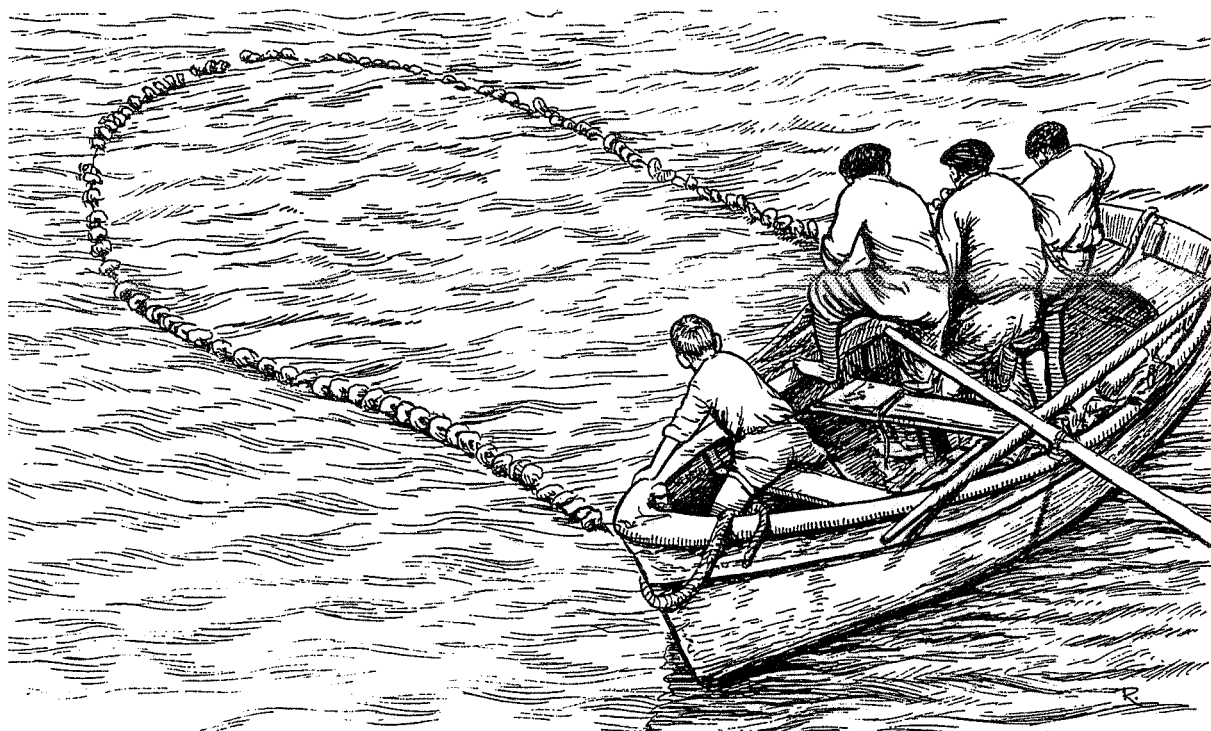

Cando sabía un pouco, pescaba cos demais, cobrando menos ata que chegaba á categoría de mariñeiro.

A actividade dos mariñeiros desenvolvíase sobre todo no mar, pero tamén en terra tiña moitas cousas que facer: leva-los aparellos e limpalos, arma-los palangres, bota-lo barco a terra e amañalo ou pintalo...

Non cobraban salario; cobraban o *quiñón*, que era unha parte do valor da pesca. Se non pescaban, non cobraban.

O barco e os aparellos eran do armador; pero os mariñeiros o consideraban como propio, pois do seu estado dependía a pesca e o *quiñón* cobrado cada fin de semana.

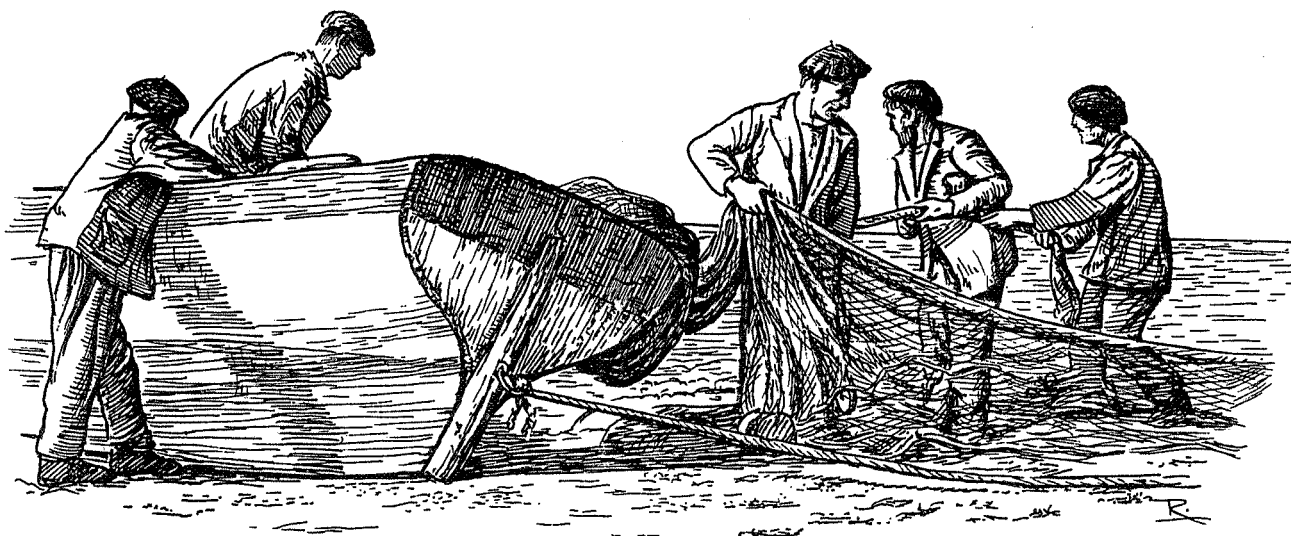

A máxima categoría á que podían chegar era á de patrón, pero para eso ou tiñan cartos para comprar un barco, ou un armador contrataba os servicios dun mariñeiro experto para que o patronease.

O patrón, ademais de ser bo mariñeiro, tiña que sabe-las *postas* de pesca e coñece-las marcas para leva-lo barco ata elas. Tamén debía ter boas dotes de mando.

Sempre que o tempo o permitía, íase ó mar tódolos días. Á volta, cada mariñeiro levaba para a casa unha pequena parte da pesca, o *lote*.

Do groso da pesca facíase cargo a muller do armador ou do patrón, para vendelo, gardando os cartos nun peto.

O sábado xuntábanse todos e facíase o reparto, despois de descontalos gastos. Facíanse os *quiñóns*; dous para o barco, un e medio para o patrón, un para cada mariñeiro e un cuarto para o rapaz ou rapaces.

O PAPEL DA MULLER era moi importante. Primeiro como nai dos moitos fillos que tiñan; pois cantos máis, máis *quiñóns* entrarían na casa.

Ó non estar o pai, a educación dos fillos recaía nela. Non había escolas.

Tamén tiña ó seu cargo o coidado da casa e, se tiña horta, de traballala axudada sobre todo polas fillas.



Cando os mariñeiros chegaban, botaban o peixe a terra e desentendíanse del. Eran as mulleres as encargadas de vendelo ou cambiarlo ós campesiños por produtos do campo.

Esto facía que a muller fose a única administradora dos cartos. Compraba todo o necesario para a casa e os fillos. A muller dáballe algúns cartos ó home para tomar un chiquito na taberna ou para tabaco, e tamén cando tiña que mercar algún aparello.

A partir da chegada dos cataláns, no século XVIII, e da instalación de almacéns de salga, a muller tamén traballará como empregada, aportando un salario á economía familiar.

A CASA mariñeira, chea de redes e peixe curado ou salgado, tiña un cheiro especial, e a hixiene coñecía pouco.



Casa "do pincho", Foi durante moitísimos anos a casa máis tipicamente mariñeira.

Outra variante é a casa "do remo", por medir a fachada o que un remo.

Non había retrete, só un cubo baixo as escaleiras, "a *pieza*", que cada pouco se ía baleirar á horta ou ó mar.

Varríase unha vez por semana e a limpeza xeral da casa facíase unha vez ó ano, polas festas.

A iluminación, antes de chega-la luz eléctrica, facíase con candís de carburo ou queimando *saín* (graxa de sardiña).

As sardiñas afumábanse na casa e o peixe curado gardábase baixo as camas, que tiñan colchóns de follas de millo.

AS EMBARCACIÓNS DA PESCA TRADICIONAL

PRINCIPAIS PARTES DA EMBARCACIÓ

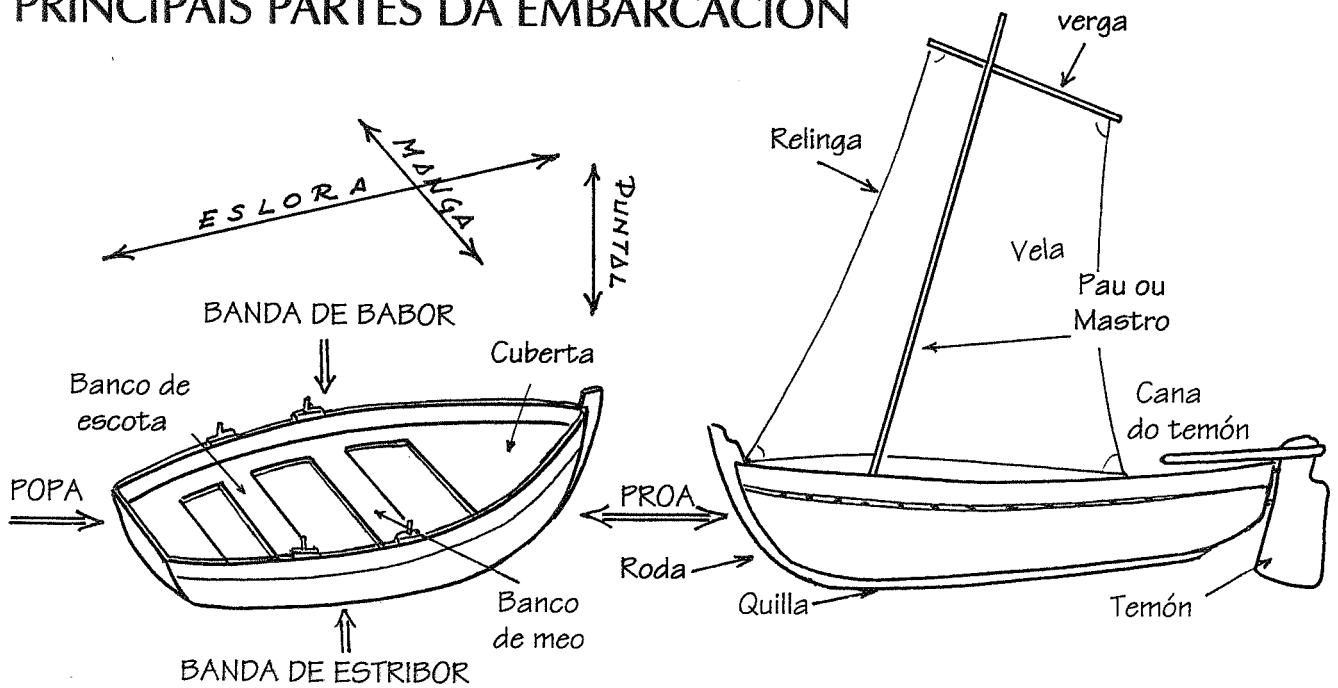

AS VELAS

Trapezoidal

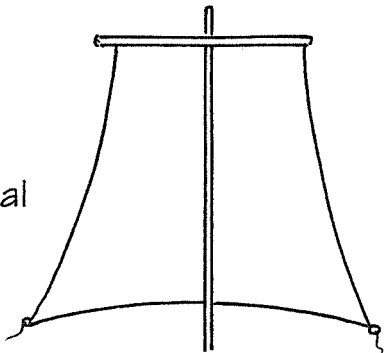

Latina



Ó tercio

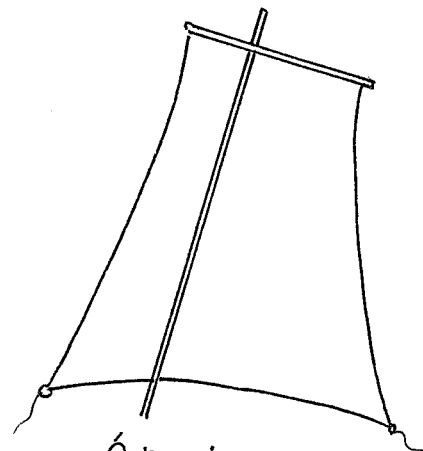

Cadrada

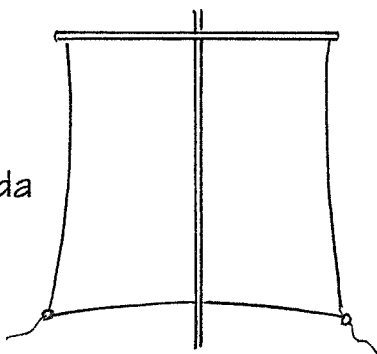

Mística

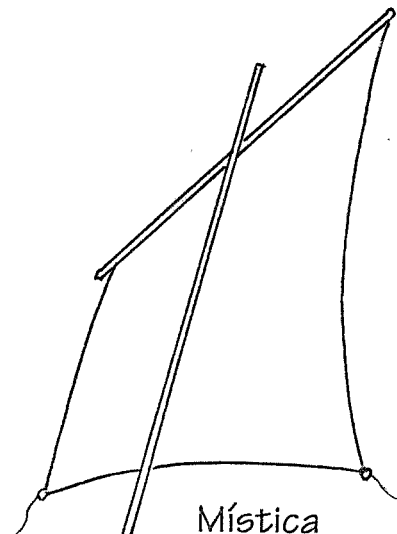

A DORNA.- Esta antiga embarcación de pesca é a máis orixinal de cantas hai en Galicia. É típica das Rías Baixas.

A súa orixe parece estar nas embarcacións normandas (vikingas) que atacaban antigamente as costas galegas, pois teñen a mesma forma de coloca-las táboas do casco, montando o extremo de cada unha sobre a seguinte.

Tamén é distinto o xeito de construílas, a forma do temón, os remos en dúas pezas...

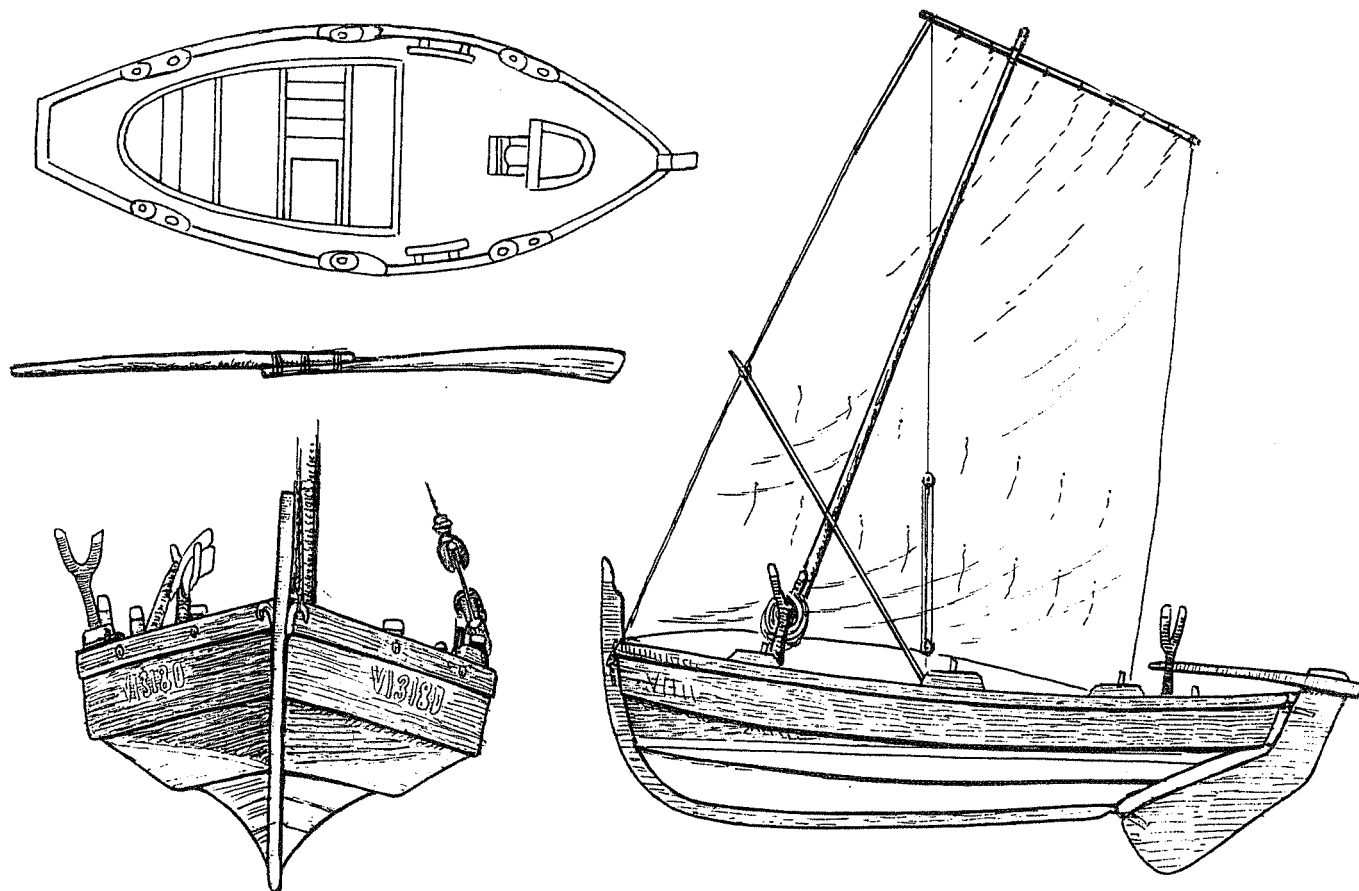
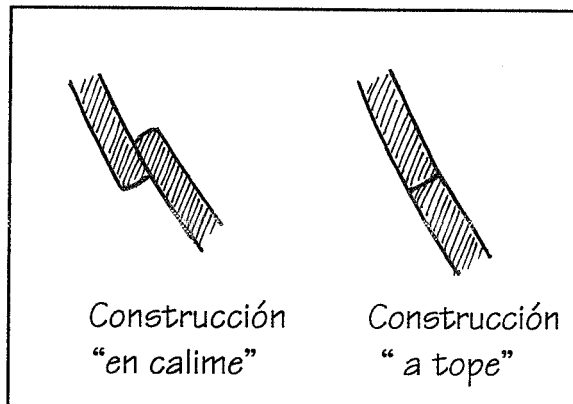

Hai dous tipos de dornas: a dorna polbeira, que é a pequena e a única que podemos ver hoxe, e a dorna xeiteira, ou dorna grande, que xa non existe.

Poden ter vela, moverse a remos ou cun motor.

XEITEIRA ou LANCHA DO XEITO.- Foi moi abundante en Galicia ata hai uns cincuenta anos, en que desapareceu.

O nome procede da rede que usaban estas embarcacións, o *xeito*.

Nos séculos XVIII, XIX e parte do XX foi a embarcación máis usada na pesca da sardiña.

Debido á crise da sardiña a principios dos anos cincuenta do pasado século XX e ós novos barcos a motor, as xeiteiras quedaron varadas e foron deteriorándose. Hoxe xa non hai ningunha en Galicia.

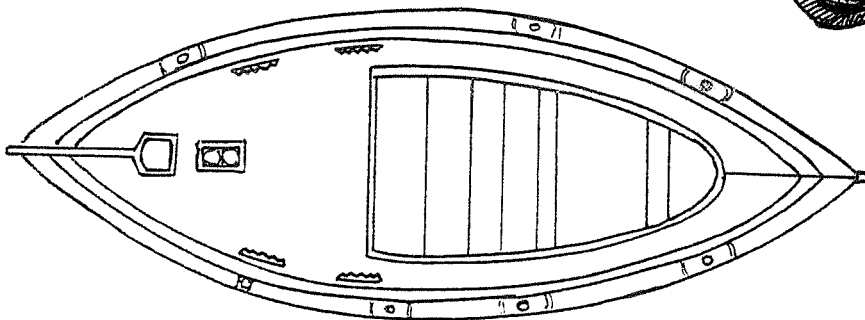
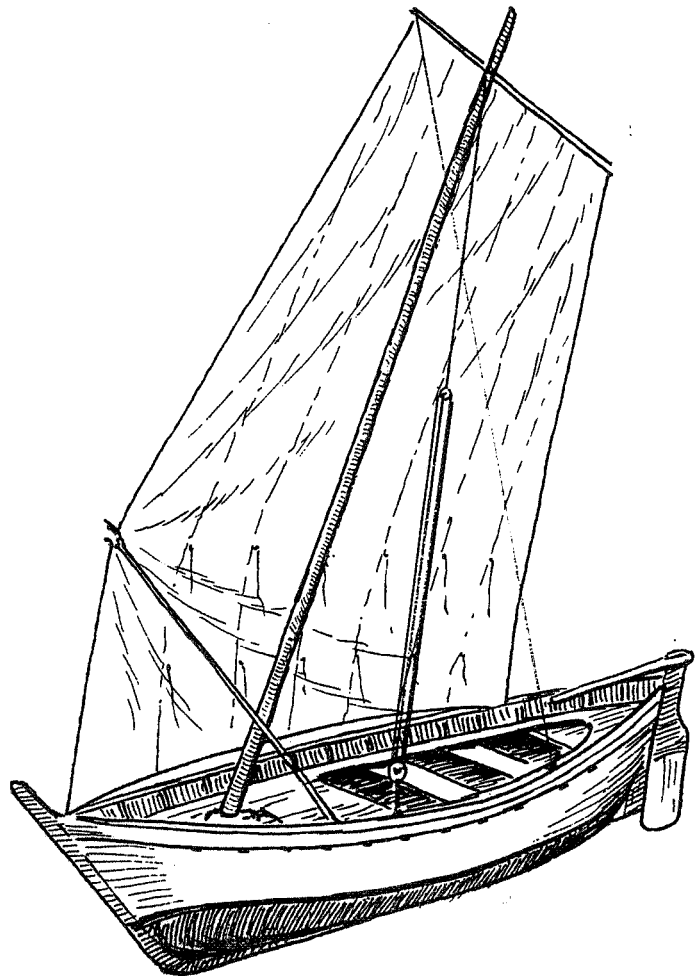
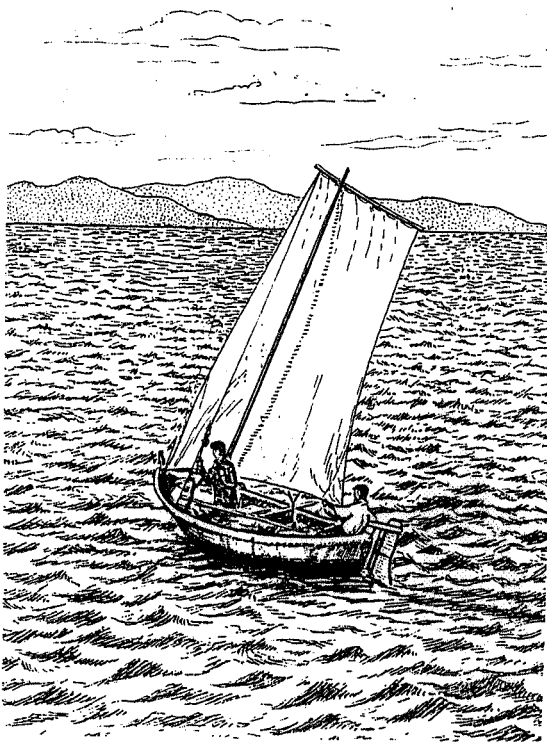

Aí veñen as lanchas do xeito
traendo sardiñas a eito

(Dunha canción popular)

O BOTE.-Utilízase nas rías para pescar con liña ou tamén como embarcación auxiliar de barcos máis grandes.

Tradicionalmente móvese con remos, aínda que se lle pode adaptar unha vela latina ou un pequeno motor fóra borda.

As dimensións normais son 3m. de eslora, 1,20 m. de manga e 0,5m. de puntal.

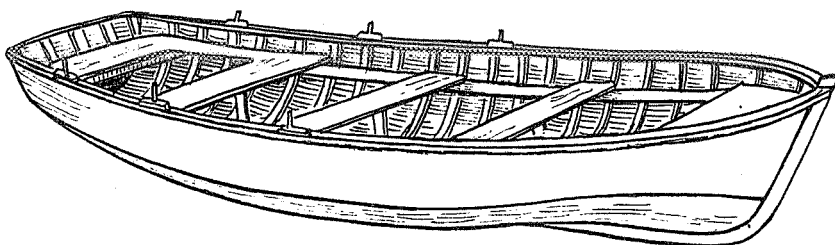

O bote ten a proa afiada e a popa cortada

A CANOA.- Embarcación similar ó bote, e cos mesmos usos. Pode levar vela.

Diferénciase do bote en que ten dúas proas e as rodas son curvadas, mentras que as do bote son rectas.

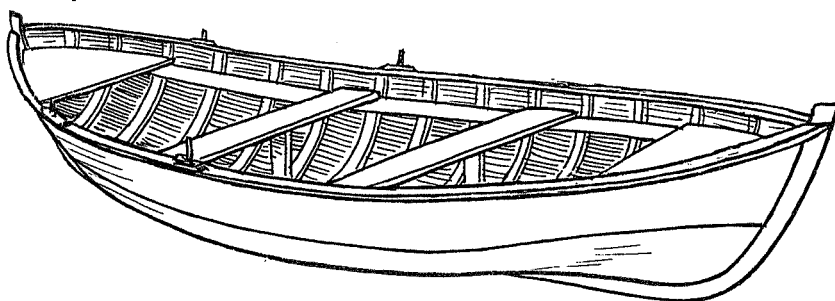

A proa e a popa son afiadas, sendo a proa máis alta

CHALANA.- Esta pequena embarcación, a máis abundante nas nosas costas, distínguese das demais en que ten o fondo plano, sen quilla.

É a embarcación auxiliar por excelencia, normalmente en traballos de pesca. Adoita ter dous bancos, e non ten temón.

Tamén se usa como lancha de pesca en zonas tranquilas e de pouco fondo, con liñas e nasas.

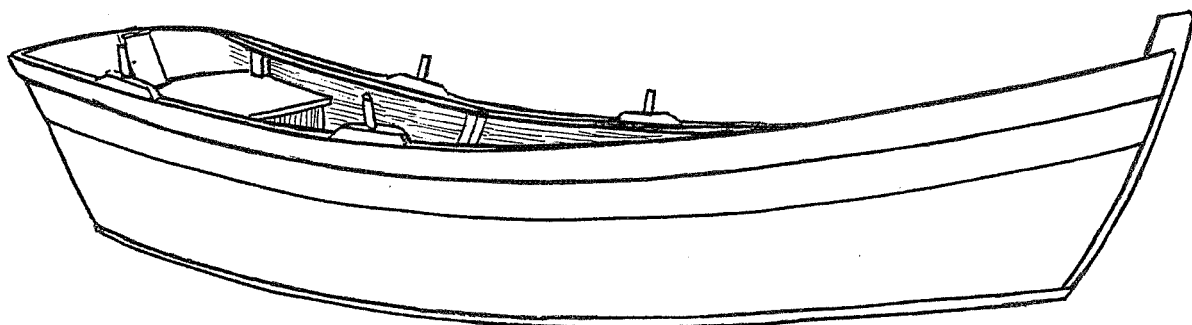

GAMELA.- Parecida á chalana, tamén ten o fondo plano, pero cunha especie de quilla.

Pode te-la proa afiada ou cadrada.

Úsase como lancha de pesca de baixura e tamén como lancha auxiliar.

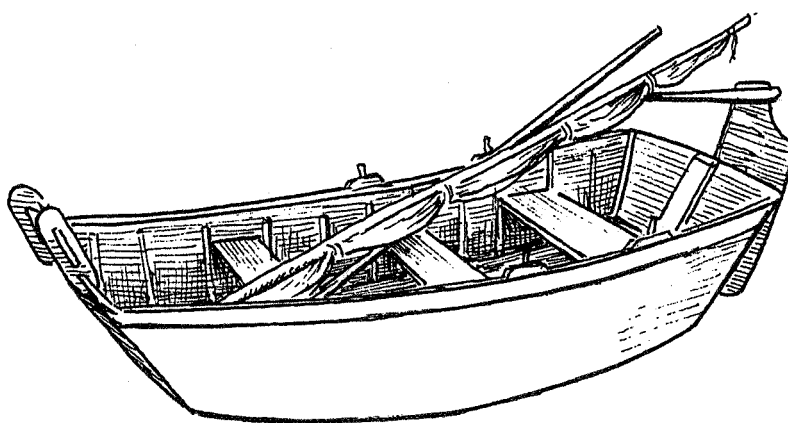

Gamela da Guarda

A TRAIÑEIRA é de orixe cantábrico e exténdese por Galicia a finais do século XIX, dedicándose á pesca da sardiña. Lancha grande, levaba de doce a vintecatro homes.

Podía ter vela "mística", pero o normal era a navegación a remo.



O BOTE POLBEIRO

Exclusivo da zona de Bueu (Pontevedra), ten unha forma parecida á lancha xeiteira.

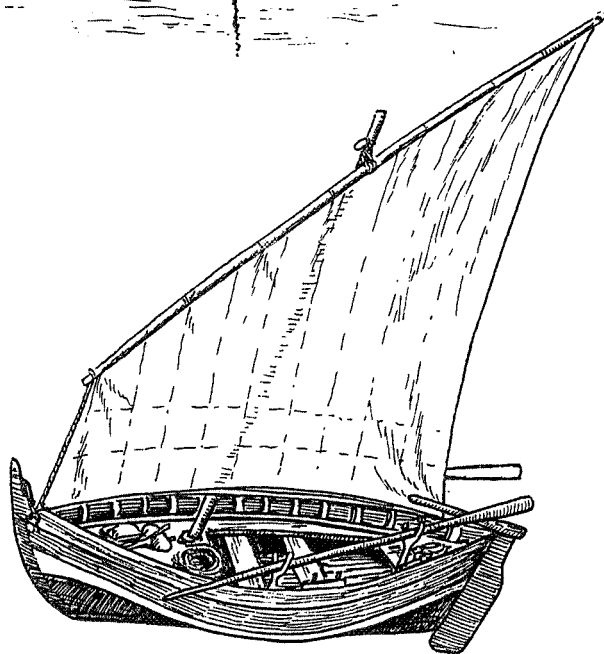

FALUCHO DE MUGARDOS

Veleiro de orixe catalán, duns 15 m. de eslora e 6 de manga, con vela latina.

Tiña unha tripulación duns 29 homes.

Dedicábase á pesca con palangre.

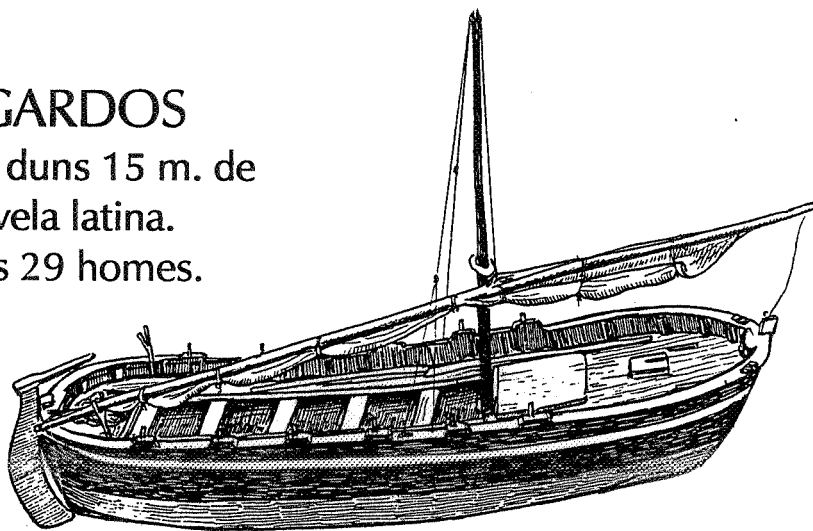

OS VAPORES. Coa invención do motor de vapor aparecen a principios do século XX os primeiros "vapores", que irán substituíndo ás velas.

Desapareceron a mediados do mesmo século.

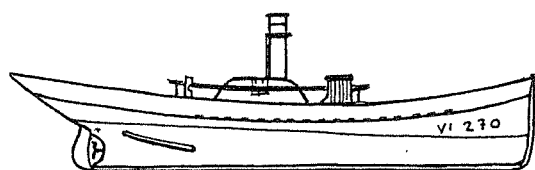

Lancha vapora,
duns 12 m. de eslora

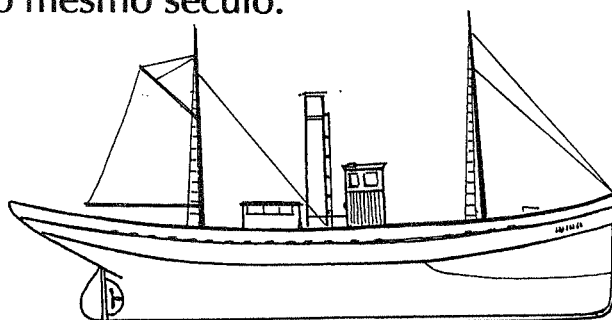

Tarrafa, duns
20 m. de eslora

BARCOS A MÓTOR DE GASÓLEO. Funcionan cun motor diésel e impuxéronse en pouco tempo, facendo desaparece-los barcos a vela e os de vapor. Son os que hai hoxe.

Teñen toda clase de adiantos técnicos como radar, sonar, G.P.S., etc, e poden faenar con redes moito máis grandes que as dos barcos da antiga pesca tradicional.

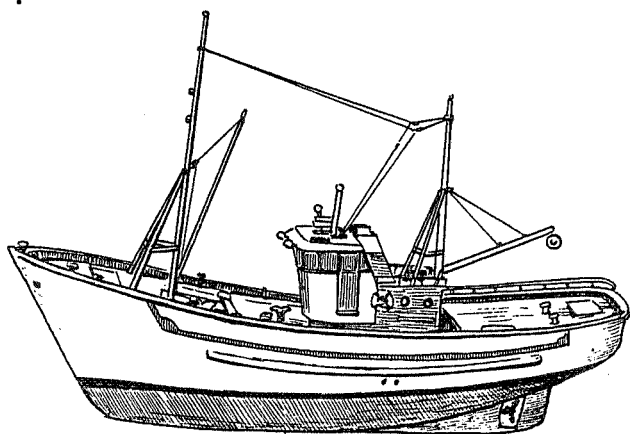

Barco de cerco

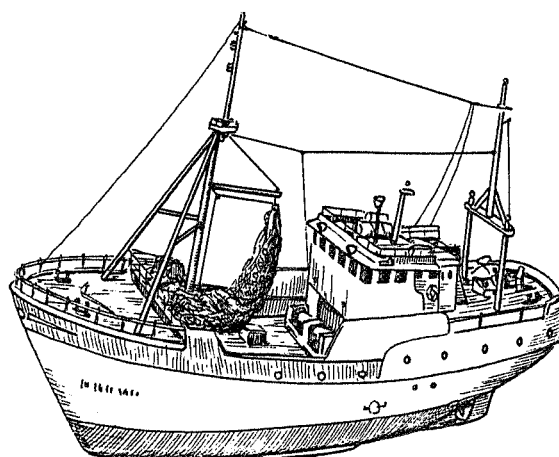

Arrastreiro

ARTES DE PESCA

1.-AS REDES

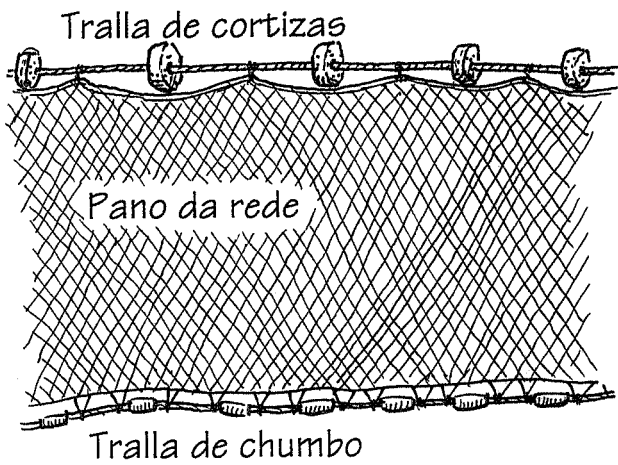

REDE PLANA

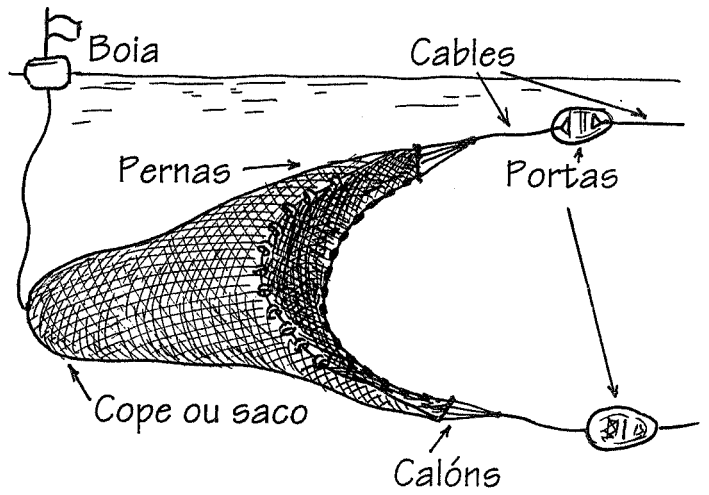

REDE DE ARRASTRE

Hai moitos tipos:

REDES DE ENMALLE

Interceptan o paso do peixe de tal xeito que este queda enredado. Hainas fixas, como o *trasmallo* e o *miño* (formados por tres panos de rede), a *volanta*, a *beta* e o *rasco*.

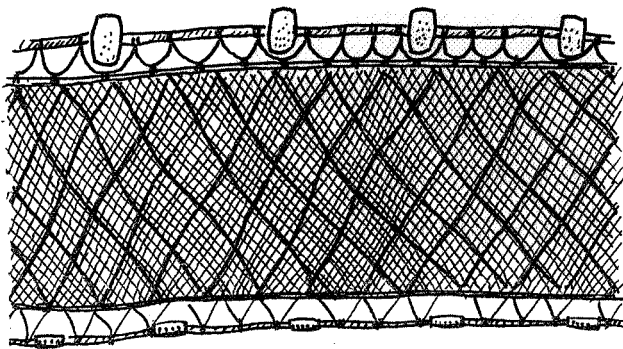

Trasmallo

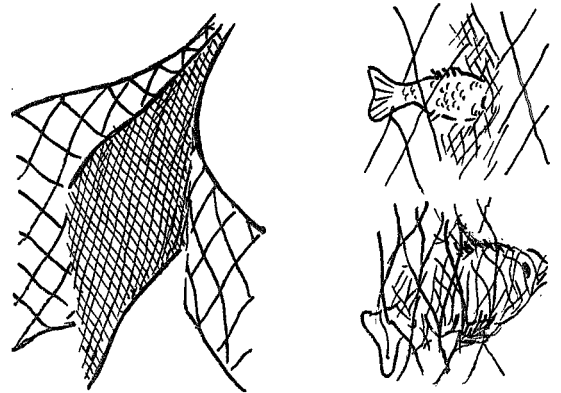

O trasmallo está formado por tres redes

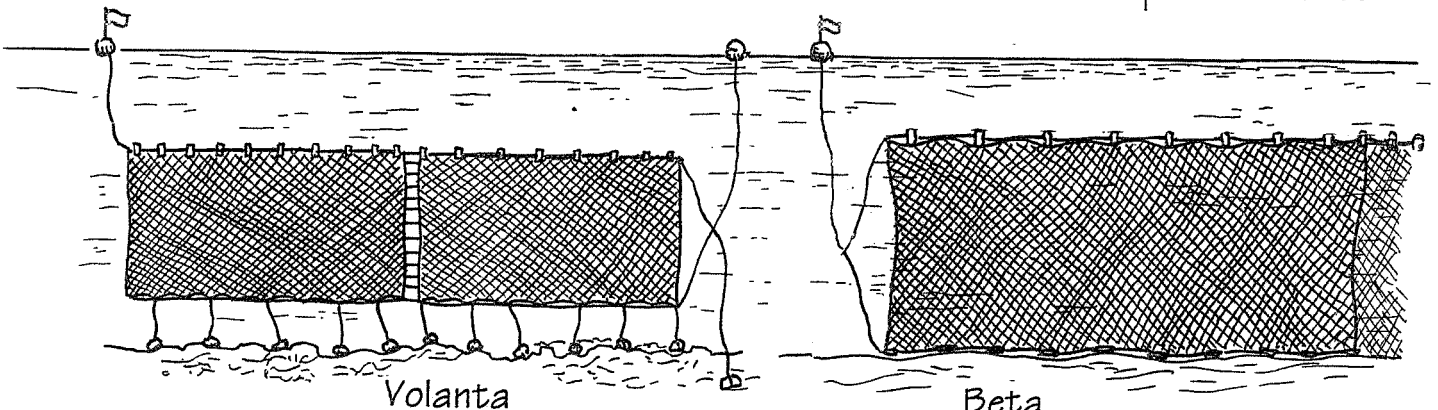

Volanta

Beta

Tamén as hai á deriva, unidas por un extremo á embarcación e quedando o outro libre, como o *xeito*, usado polas lanchas xeiteiras.

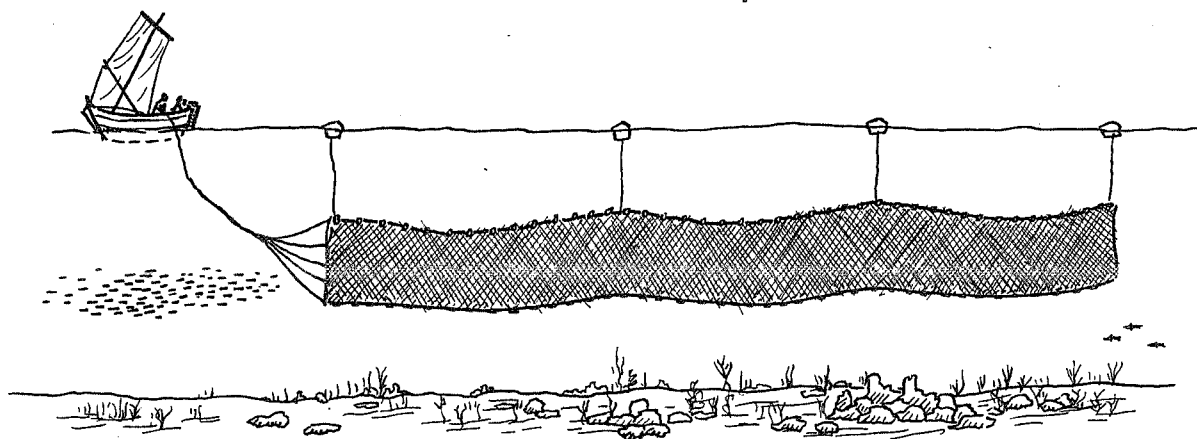

REDES DE CERCO

Son as máis empregadas para a sardiña, xurelo, robaliza e outros.

Cando se localiza un banco de peixe, lárgase unha boia unida á rede e vaise rodeando o banco ata xunta-los dous extremos. Despois recóllese a rede, quedando os peixes atrapados nela.

A máis coñecida é a *xareta*, chamada así por un cabo (en termos mariñeiros non hai *cordas*, todas son *cabos*) que vai por unhas argolas situadas na parte baixa da rede, para cerrala por debaixo.

Outras redes de cerco son a *tarrafa* e o *cercos real*.

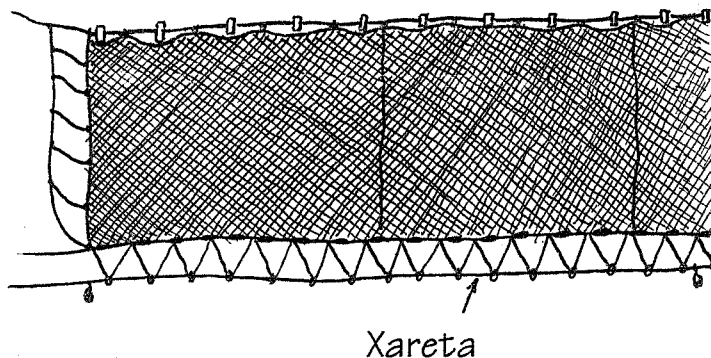
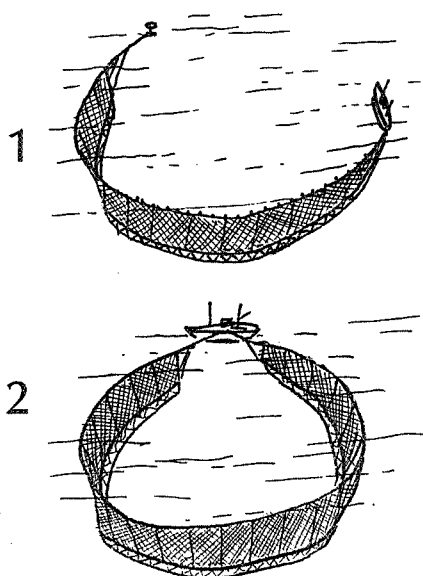

A *tarrafa* é como a *xareta*, pero moito máis grande. O *cercos real* non tiña *xareta* e estaba formado por redes de varios mariñeiros (xa non se usa).

REDES DE CERCAR E VARRER

Xa desaparecidas (están prohibidas hai tempo) reciben o seu nome pola técnica empregada, consistente en larga-la rede cercando unha zona preto da costa e despois ir tirando da rede dende a praia.

Podían ter unha especie de saco ou cope, como a *xábega* e o *boliche*, ou ser dun só plano, como a *sacada* e a *rapeta*

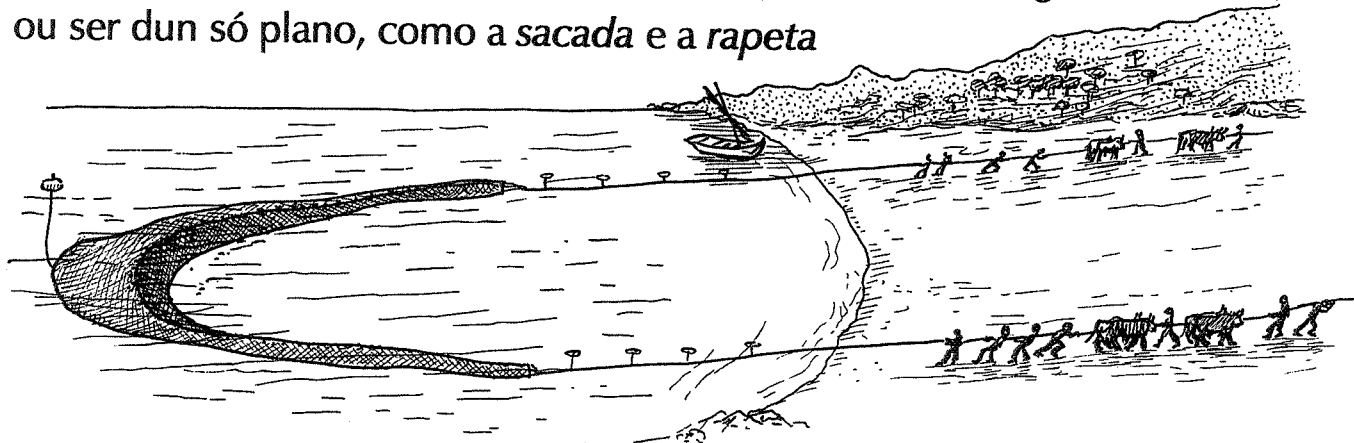

A *xábega*, introducida polos cataláns no s. XVIII, podía chegar a medir preto de 2 quilómetros. Dedicábase á pesca da sardiña.

REDES DE ARRASTRE

Son empregadas para pescar especies de fondo, como a meiga ou o peixe sapo e tamén outras como a pescada, o bacallao e a xarda.

Consiste nunha rede en forma de saco que se vai arrastrando polo fondo do mar. Como é necesario facer moita forza, só se usa con barcos un pouco grandes, a motor.

As máis coñecidas son o *bou*, a *baca* e a *parella*

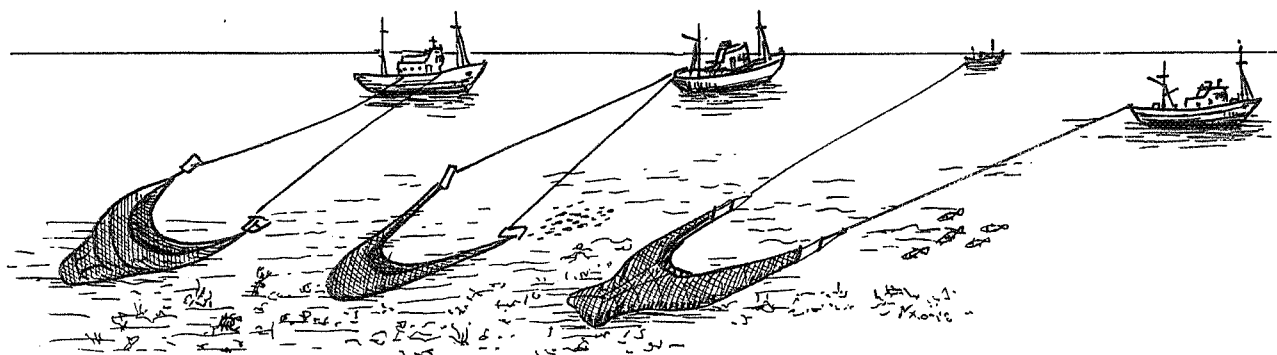

Bou

Baca

Parella

O bou cóbrase pola borda, a baca pola popa e a parella entre dous barcos.

2.-ARTES DE ANZOL

LIÑAS.- Constan dun fío que ten ó final un chumbo e un ou varios anzóis.

Recóllese nunha cortiza ou nunha madeira.

Emprégase para pescar dende pequenas embarcacións.

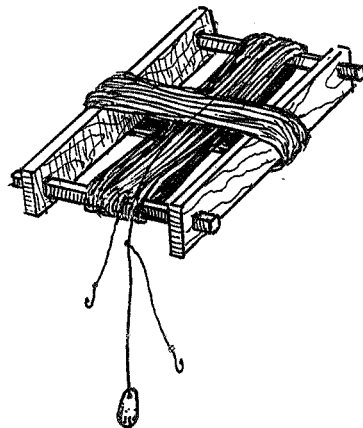

PALANGRE.- Están formadas por un cabo nai longo ou tralla na que van unidos anacos de tanza ou brazoladas, cun ou varios anzóis.

Hai dous tipos de palangre: *de fondo e de superficie*

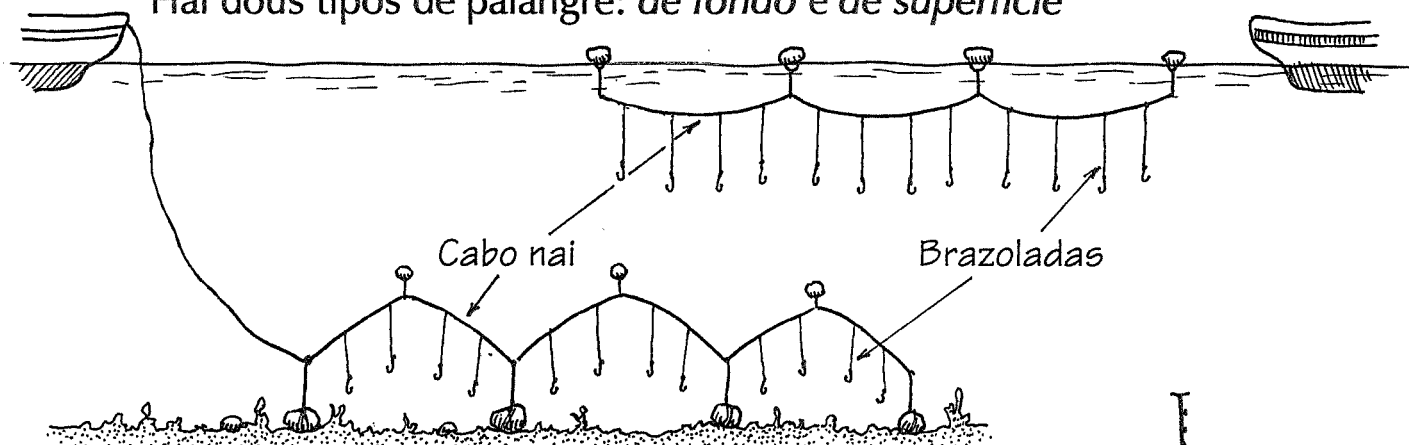

CURRICÁN ou CACEA

Consiste en remolcar unha serie de liñas con anzóis de dobre gancho e cebo artificial, tradicionalmente feito con follas de millo secas.

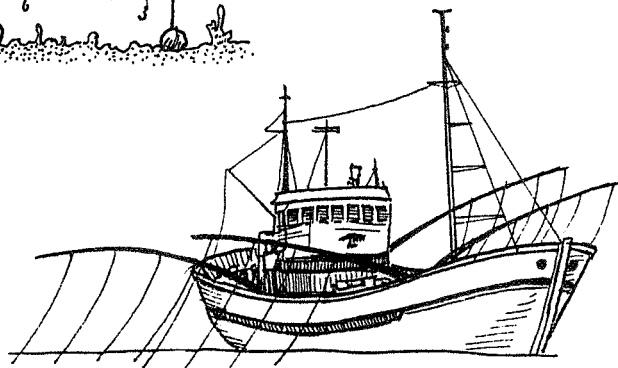

CEBO VIVO

Os barcos levan viveiros para conserva-lo cebo vivo, que adoita ser sardiña ou xurel.

Péscase con canas dende a borda co barco parado, normal-mente bonito.

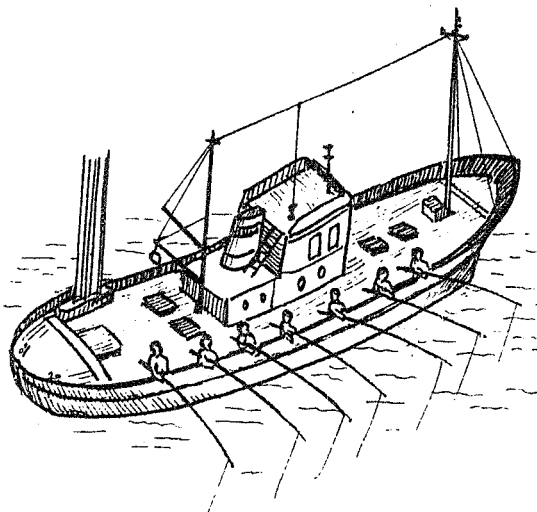

3.-AS NASAS.- Hainas dende moi antigo. Son coma unha especie de gaiola onde unha vez entra o peixe, atraído polo cebo, xa non é quen de atopala saída.

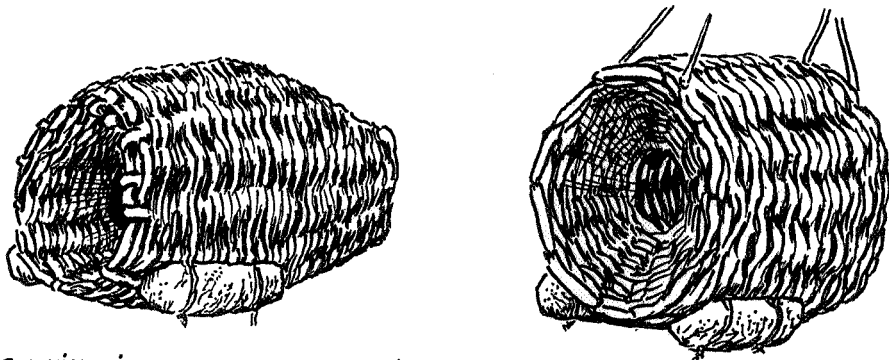

As primeiras nasas eran de vimbio trenzado

PARTES DA NASA

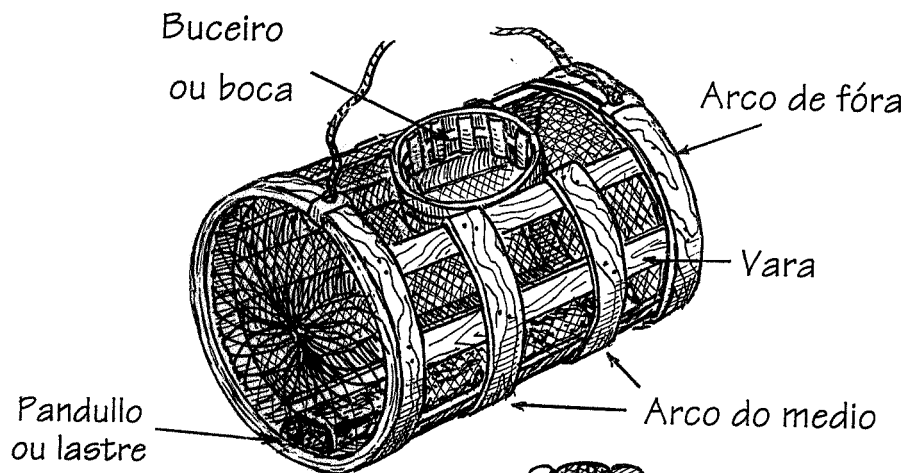

Hai moitos tipos de nasas, segundo a especie que se pesque.

De nécora (arriba)

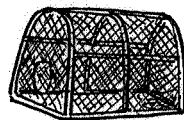

Da langosta

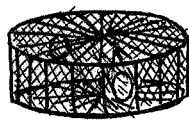

Fanequeira



Do camarón



Aberta (polbo)

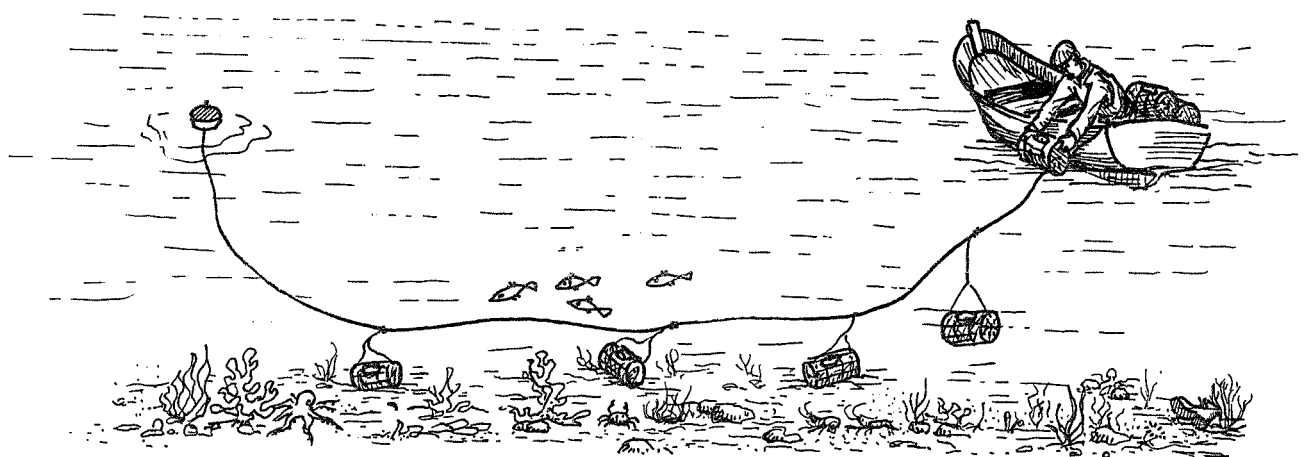

As nasas lárganse en *caceas* ou *riseiros*, que é como se chama o conxunto de nasas que van amarradas a un mesmo cabo. Nos extremos da caceaponse unha boia para sinalar onde están fondeadas.

4.- O MARISQUEO

Dende tempos prehistóricos os homes que vivían preto da costa alimentábanse dos mariscos de areais e rochas, como podemos comprobar polos restos atopados nos castros do litoral.

O marisqueo pódese facer a pé ou dende unha embarcación.

MARISQUEO A PÉ

Practicase sobre todo nas rías, aproveitando a marea baixa.

Nas zonas rochosas cóllense mexillóns, percebes, lapas, etc., empregando a *rasqueta* ou a *fouza*.

Para as zonas areosas, onde se recollen especies como ameixas, berberechos ou navallas, empréganse o *sacho*, a *sacha*, o *restrelo*, o *legón* ou a *fisga*.

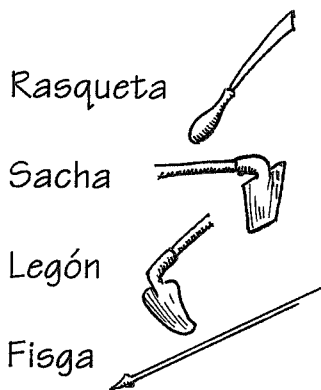

MARISQUEO EN BARCA

Faise arrastrando un aparello polos fondos areosos das rías dende unha embarcación.

O aparello pode movelo o mariñeiro usando a súa forza ou se-lo barco o que o arrastre polo fondo.

Úsanse o *rastro*, que ten un copo de malla, ou o *raño*, no que o copo é metálico.

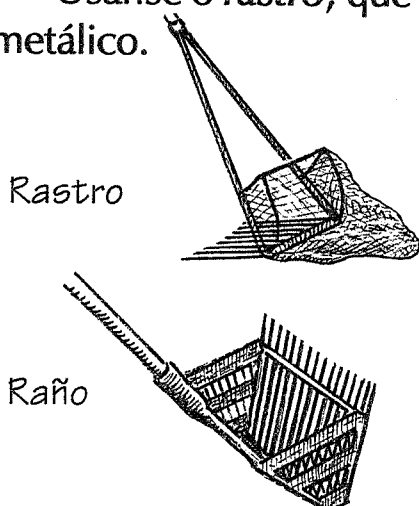

ACTIVIDADES

1.- Investiga e contesta.

A/ ¿Como se formaron as primeiras aldeas mariñeiras?

.....
.....

B/ ¿Que cobraban os mariñeiros?

.....

C/ ¿Quen manexaba os cartos nas familias mariñeiras?

.....

2.- Debuxa aquí como eran a maioría das casas dos mariñeiros antigamente, as casas chamadas "do pincho" ou tamén as casas "do remo"

3.- Durante moitos séculos, como non había motores, tódolos barcos eran movidos por remos ou por velas. Debuxa estas velas:

4.- Une cada unha destas antigas lanchas de pesca co seu nome:

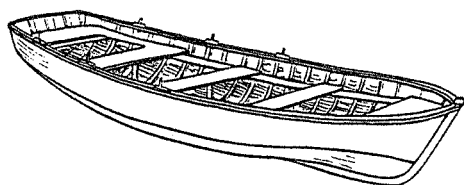

Xeiteira

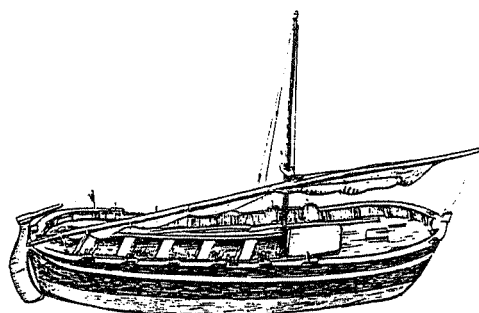

Bote

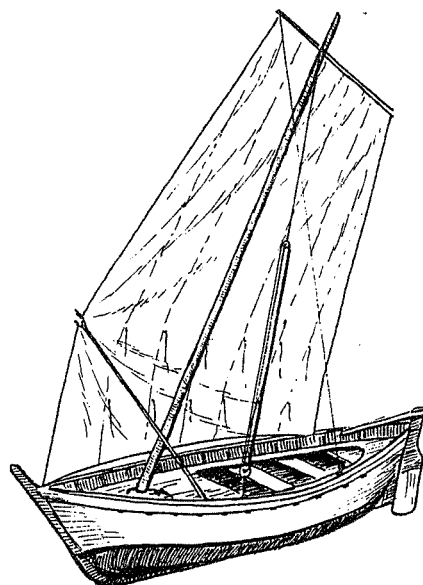

Dorna

Chalana

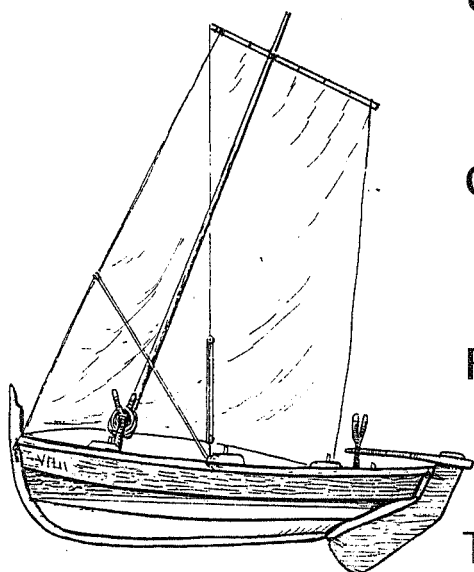

Canoa

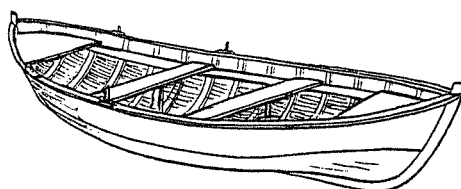

Falucho

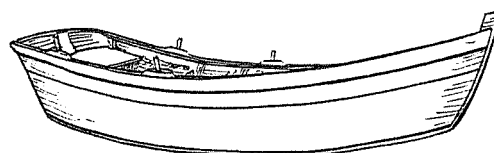

Tarrafa

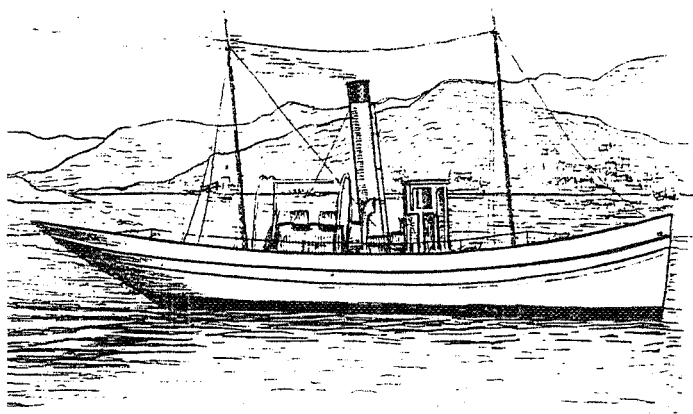

5.- Pon nomes ás partes desta rede:

.....
.....
.....
.....

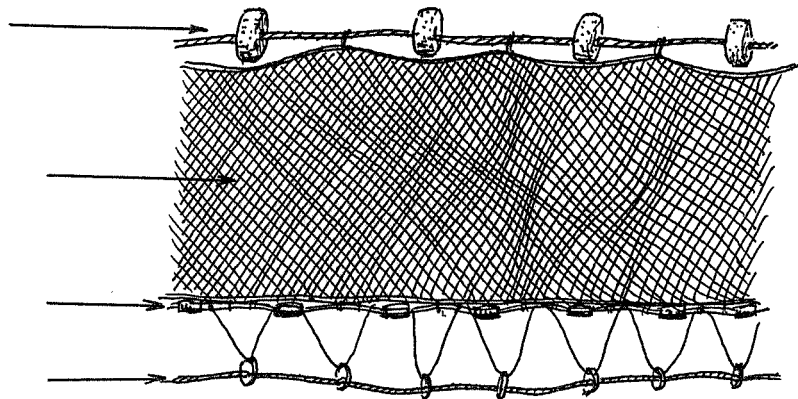

6.- Une con frechas cada rede co tipo ó que pertence:

Xareta

Tarrafa

Bou

Baca

Parella

Trasmallo

Volanta

Beta

Xeito

Sacada

Xábega

ENMALLE

CERCO

CERCAR E VARRER

ARRASTRE

7.- Sobre esta corda (cabo en termos mariñeiros), monta un palangre.



8.- ¿Con que arte ou aparello se pesca normalmente o bonito?

.....