

UNIDADES DIDÁCTICAS DE ENSINO PRIMARIO
CULTURA E TRADICIÓNS DE GALICIA

CADERNO Nº 2

OS CRUCEIROS

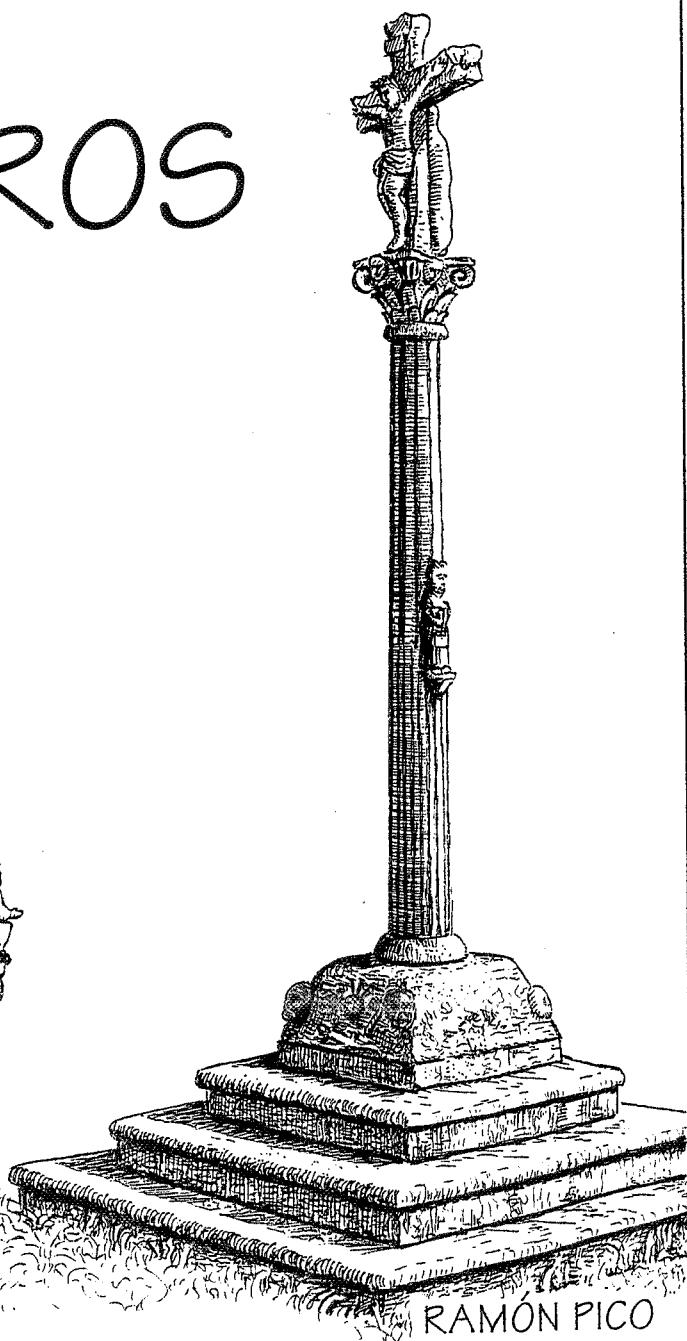
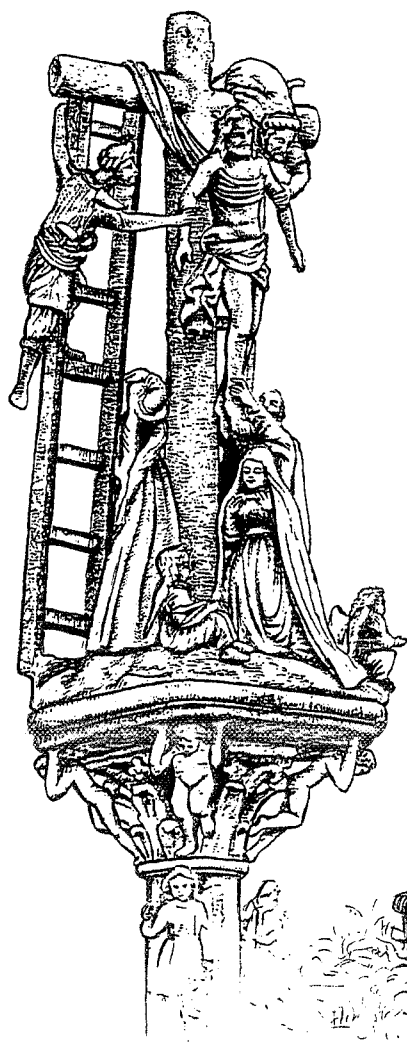

RAMÓN PICO

OS CRUCEIROS

QUE É UN CRUCEIRO

Podemos dicir que os cruceiros son, cos hórreos, os monumentos populares máis característicos da nosa terra.

Basicamente, un cruceiro é un monumento de pedra formado por unha plataforma cun pedestal sobre o que vai unha columna cunha cruz enriba.

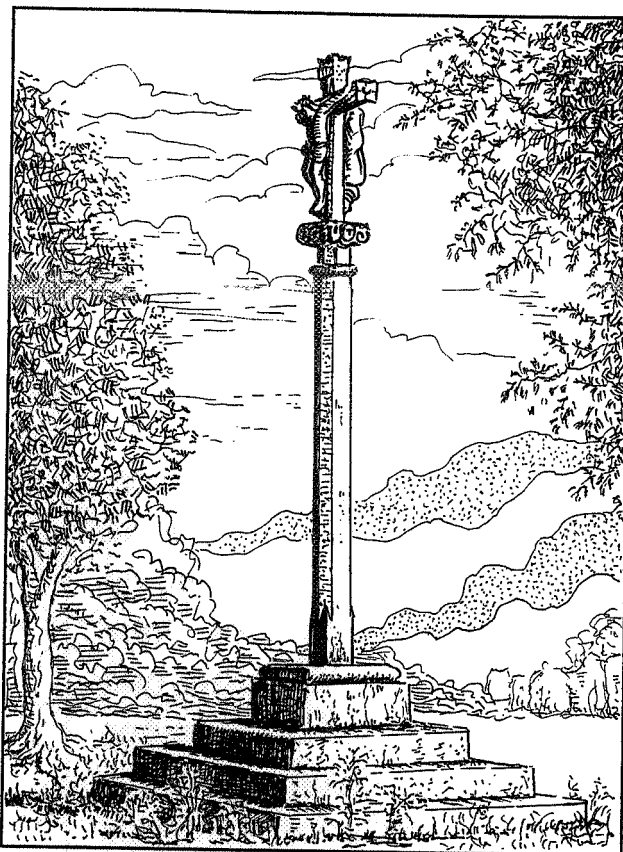

CASTELAO E OS CRUCEIROS

O estudo dos cruceiros estará sempre unido á figura do gran escritor e debuxante galego Afonso R. Castelao, que dedicou gran parte da súa vida a escribir "AS CRUCES DE PEDRA NA GALIZA". Tamén fixo tódolos debuxos.

É un libro dedicado ós cruceiros galegos e ás cruces en xeral. Ademais de facer un fondo estudio de cruces e cruceiros, está escrito con ese encanto especial e ese amor que poñía Castelao nas súas obras. Aquí tedes unha mostra:



"Onde hai un cruceiro case sempre houbo un pecado, e cada cruceiro é unha oración de pedra que fixo descender un perdón do ceo, polo arrepentimento de quen o pagou e polo sentimento de quen o fixo".

PEQUENA HISTORIA DOS CRUCEIROS

A cruz é o símbolo do Cristianismo dende hai preto de dous mil anos, aínda que xa era usado en épocas anteriores por outras culturas.

Cando o cristianismo se vai estendendo por Europa, alá polos séculos III, IV, V... prodúcese unha "cristianización" de monumentos, lugares, edificios, etc., consistente na colocación de símbolos cristiáns; sobre todo, a cruz.

É difícil saber como aparecen os primeiros cruceiros. Moitos autores pensan que proceden da cristianización de monumentos paganos, como os menhires en Inglaterra e Irlanda, hai máis de mil anos, ós que se lles poñía unha cruz enriba, ou os "*miliarios*" romanos, que eran unha especie de postes que poñían os romanos nos camiños para indica-las distancias.

Estes *miliarios* romanos coa cruz póñense no Camiño de Santiago hai preto de mil anos, co engadido dunha plataforma con gradas ou *chanzas* para uso dos peregrinos. Son as "*cruces dos peregrinos*". Delas, a máis coñecida é a de Roncesvalles, na entrada do Camiño en España dende Francia.

Pero estas cruces de peregrinos non teñen algo fundamental nos cruceiros, que é o fuste ou columna que eleva a cruz. Este engadido faise, posiblemente, para imita-las cruces das procesións, no século XIV ou XV; é dicir, hai uns seiscientos anos. Outros autores pensan que poden ser anteriores, incluso do s. XIII.

Tamén hai quen opina, como Castelao, que os cruceiros foron introducidos en Galicia por San Vicente Ferrer (principios do s. XV). Era de Valencia e alí abundaban unhas cruces parecidas ós cruceiros galegos chamadas "*cruces de término*".

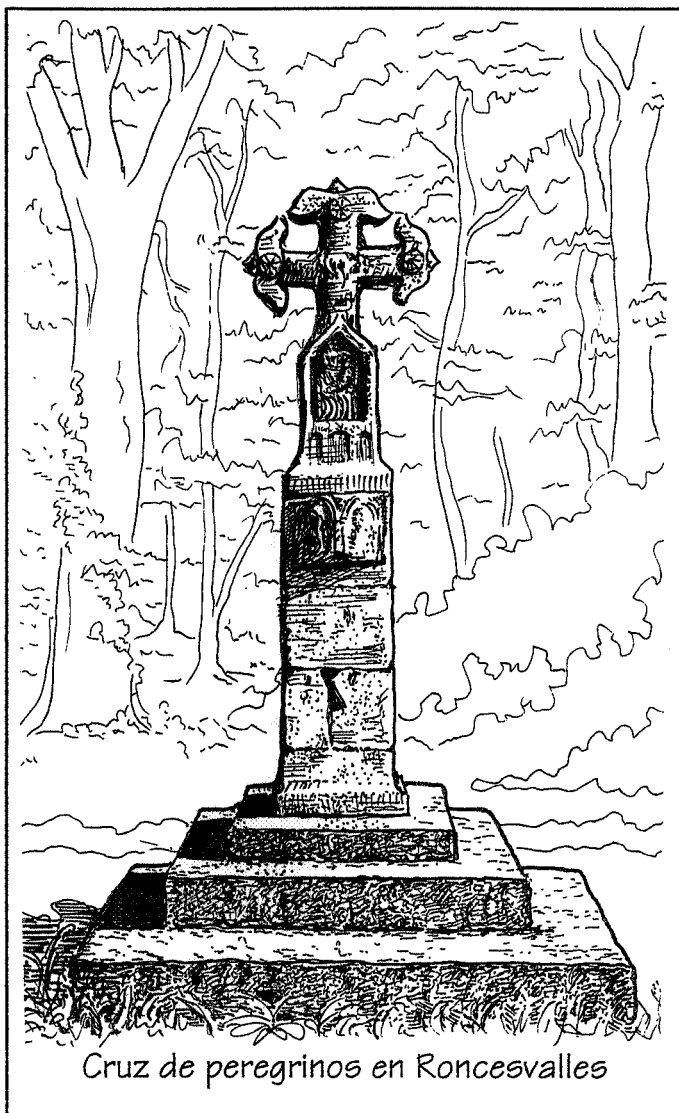

O feito de que haxa cruceiros anteriores débese a que o único que é anterior é a cruz, sendo a columna e a base posteriores. Tamén explicaría

esto que haxa cruceiros na Bretaña francesa, pois alí predicou tamén San Vicente Ferrer.

Dos cruceiros que se conservan, o máis antigo é do século XIV, o de Melide; aínda que só a cruz é desta época, sendo o resto posterior. Do século XV é o do *Home Santo*, de Santiago.

Cando realmente o cruceiro se espalla por toda Galicia é nos séculos XVII e XVIII, pois a Igrexa concede indulxencias a quen constrúa un cruceiro, e as oracións dos fieles ante a cruz aplicaríanse en



Cruz do cruceiro de Melide, considerado o máis antigo de Galicia. O resto é moi posterior

sufraxio da alma de quen o mandou construír.

Do século XIX hai moitos; de entre eles, dous moi coñecidos: o de Hío e o de Noia. Nestes dous cruceiros non hai a representación típica co Cristo por un lado e a Virxe polo outro, senón que se representa o “desencravo” (escena na que descenden a Cristo da cruz).

Do século XX son a maioría dos cruceiros que podemos ver.

Nos últimos tempos, case tódolos cruceiros que se fan son de adorno para as fincas particulares e só teñen unha finalidade decorativa.

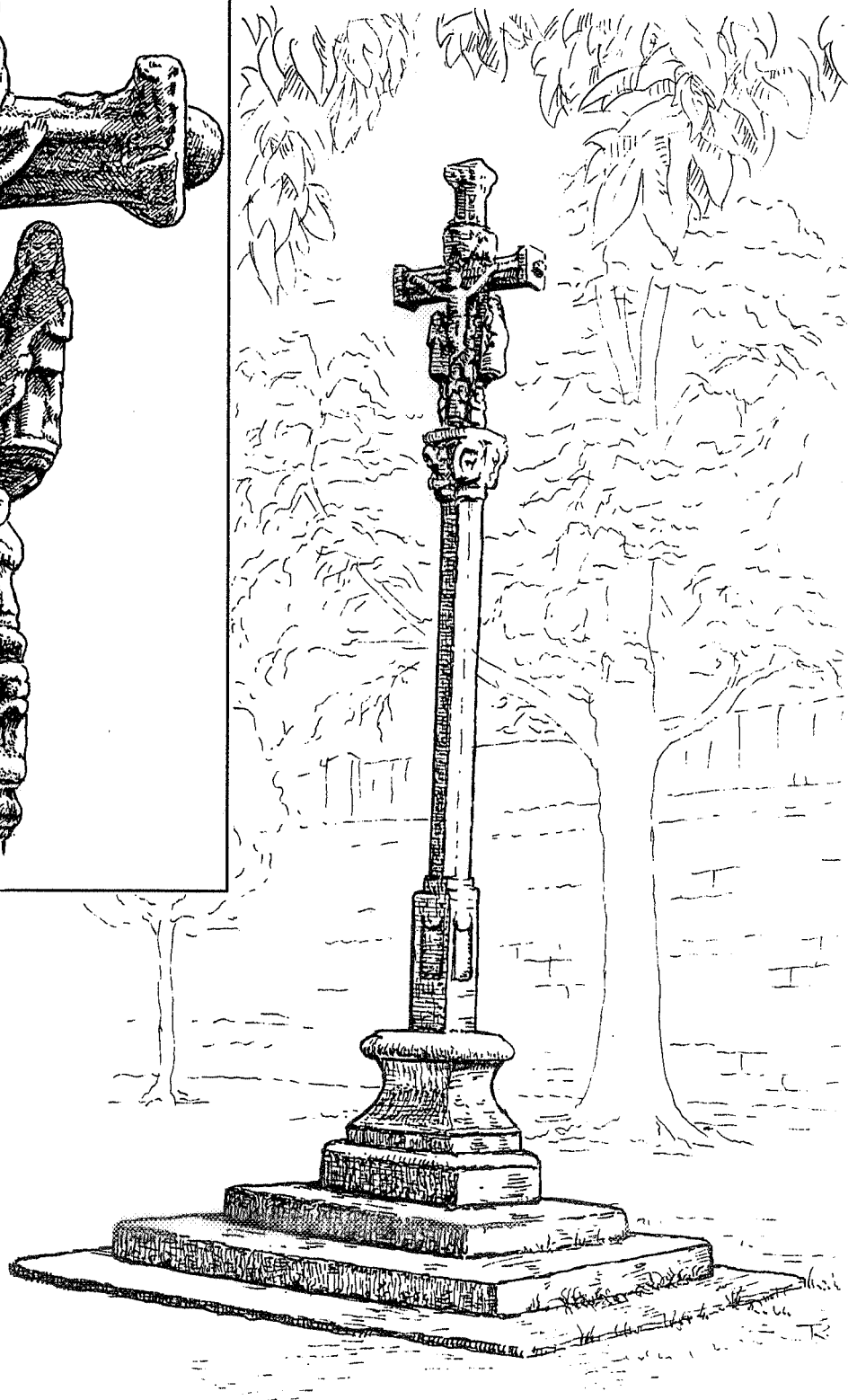
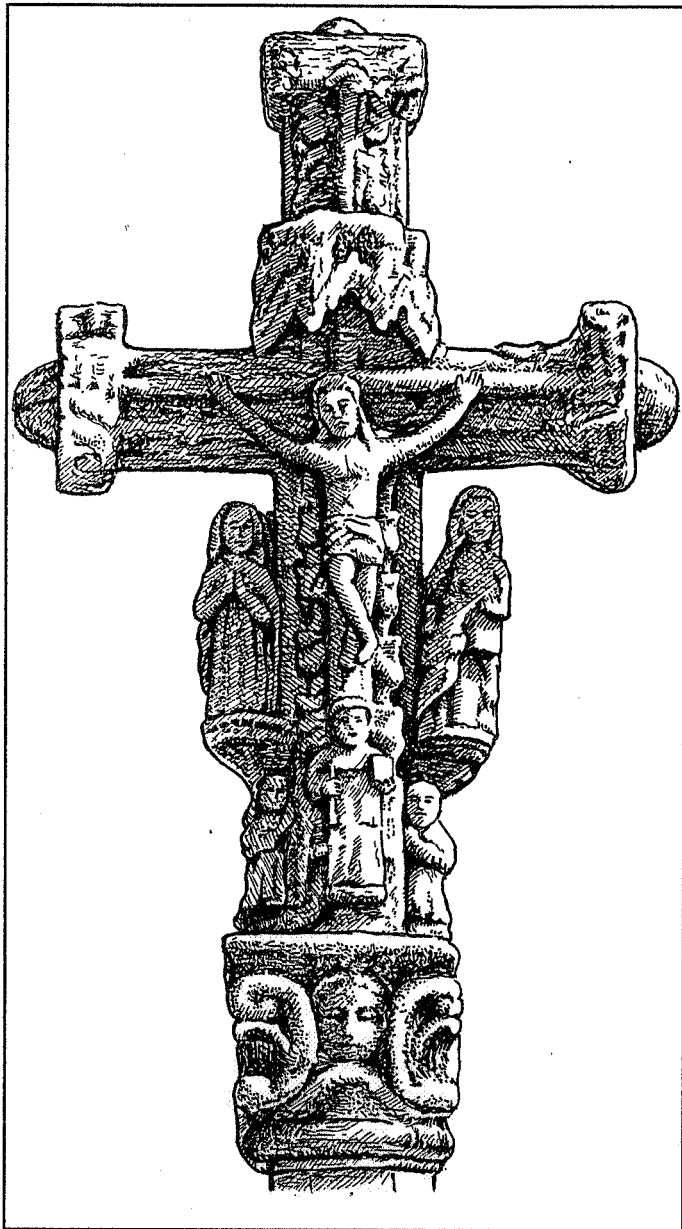

Famoso cruceiro do "Home Santo" (San Vicente Ferrer), actualmente na Porta do Camiño, en Santiago de Compostela. É do século XV

PARTES DUN CRUCEIRO

Para que sexa considerado como tal, un cruceiro ten que te-las seguintes partes: *plataforma, pedestal, fuste ou varal, capitel e cruz.*

A PLATAFORMA é un conxunto de varios escalóns ou *chanzos* sobre os que se levanta o cruceiro. Normalmente, tres chanzos.

O PEDESTAL é a peza que vai sobre a plataforma. Na cara frontal vai normalmente a inscrición, e nas outras pode aparecer algún motivo decorativo.

O FUSTE ou VARAL é a peza alongada central que vai encaixada no pedestal. Adoita ter forma de prisma cadrado ou octogonal. Tamén pode ser cilíndrico.

Pode non ter ningunha decoración, pero o normal é que leve relevos cos instrumentos da Pasión (escada, cravos, lanza, tenaces...) ou con outras figuras como unha caveira, unha serpe, un santo, etc.

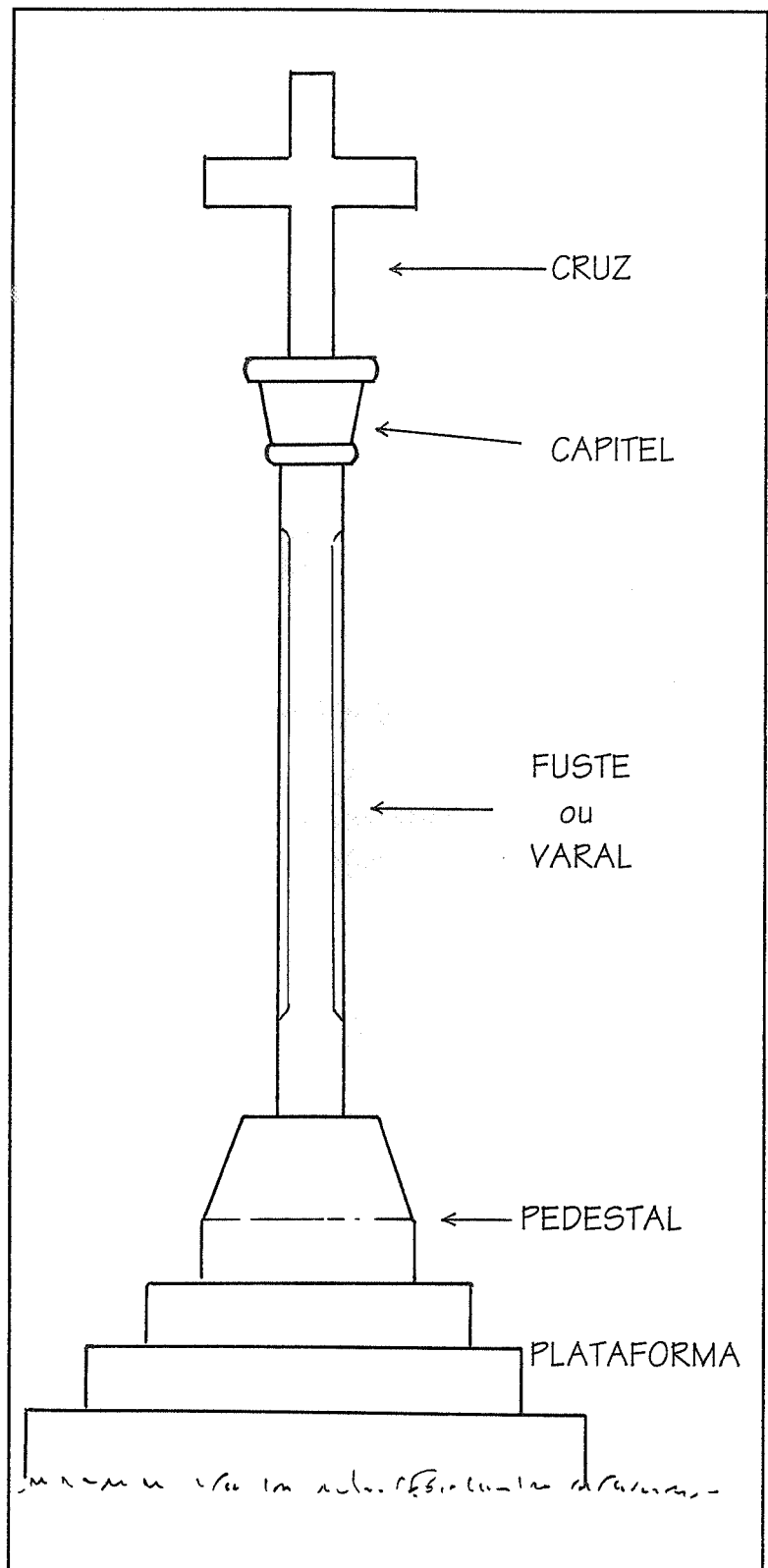

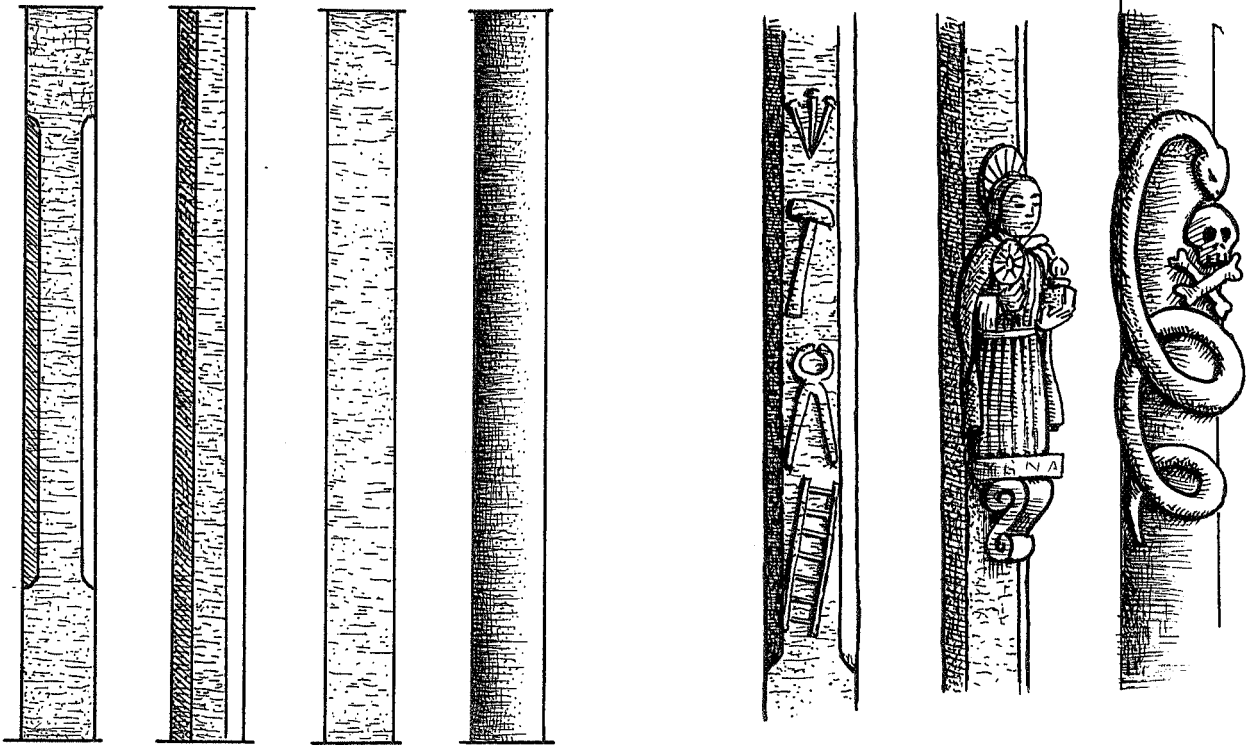

Diferentes tipos de fustes ou varais.

Algúns motivos decorativos.

O CAPITEL vai entre o varal e a cruz. Non hai un estilo determinado nos capiteis, e cada canteiro facíaos ó seu gusto. Poden ter volutas nos ángulos e aparecer moitos motivos decorativos: caveiras, anxos con ás, vexetais, o sol... ou pode non ter ningunha decoración.

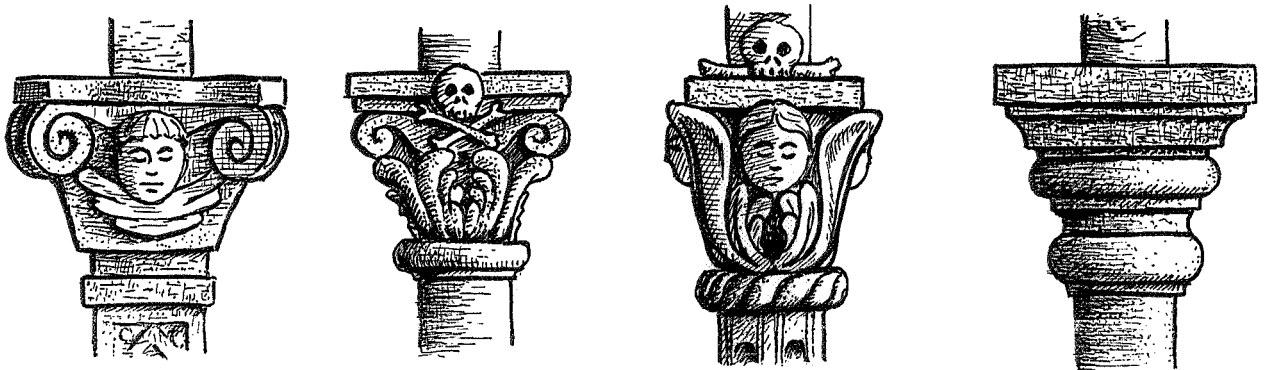

Os capiteis poden ser moi variados

A CRUZ é a parte máis importante do cruceiro. Pode ser, como o fuste, de sección cadrada, octogonal, redonda, con nós... e rematada de diversos xeitos nos extremos.

Nos cruceiros máis completos, diante aparece Xesucristo Crucificado, sempre con tres cravos; a cabeza inclinada, normalmente á dereita, e os pés sobre unha peña ou unha caveira. O resto do corpo depende moito do gusto do canteiro que o fixo. Non hai dous Cristos iguais.

Diferentes tipos de cruces:

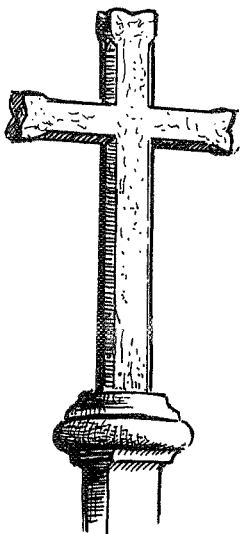

Sen figuras.

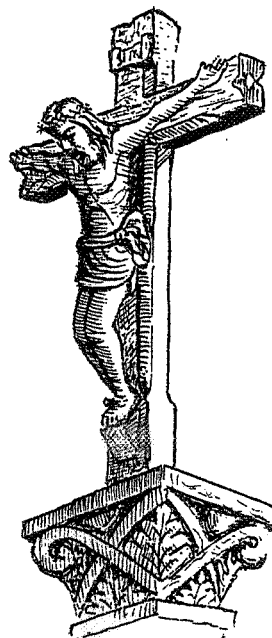

Cristo só.

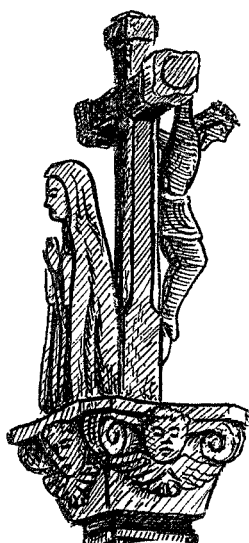

Cristo e a Virxe.



Cristo, Virxe e santos.

O normal é que na parte frontal o Cristo estea só, pero pode haber tamén outros personaxes.

No outro lado da cruz normalmente aparece a Virxe, que pode estar en actitude *gozosa*, como a Virxe co neno Xesús, a Inmaculada, a Coroación da Virxe por dous anos, etc. ou, o máis normal, en actitude *dolorosa*, como a Virxe das Angustias, a Dolorosa ou a Piedade.

Como xa se mencionou antes, tamén existen algúns cruceiros que en lugar de ter a Cristo por un lado e á Virxe polo outro, representan o *desencravo* de Cristo.

Diferentes tipos de Virxes na parte posterior dos cruceiros:

Virxes
gozosas



Coroación da Virxe

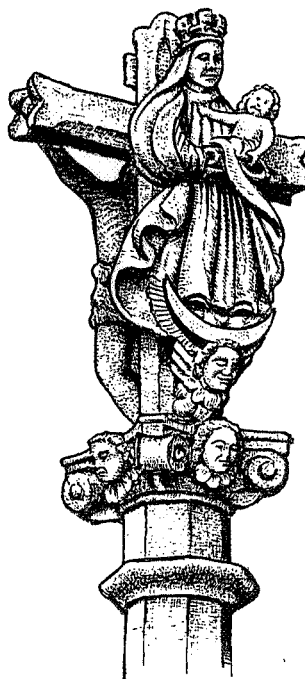

Inmaculada co neno Xesús

Virxes
dolorosas

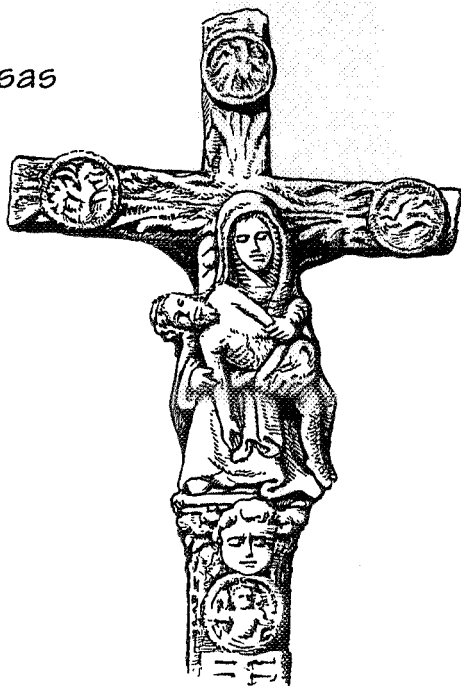

Piedade



Dolorosa

CRUCES E CRUCEIROS

A diferenza entre cruz e cruceiro parece doada: para ser cruceiro ten que aparecer unha parte que parece pouco importante pero é fundamental: o fuste ou varal que eleva a cruz. Pode haber cruceiros sen plataforma, co pedestal en forma de mesa, co capitel en forma de capela, sen figuras, pero non podemos chamar *cruceiro* a moitas cruces que tamén aparecen polos camiños galegos.

NON SON CRUCEIROS:

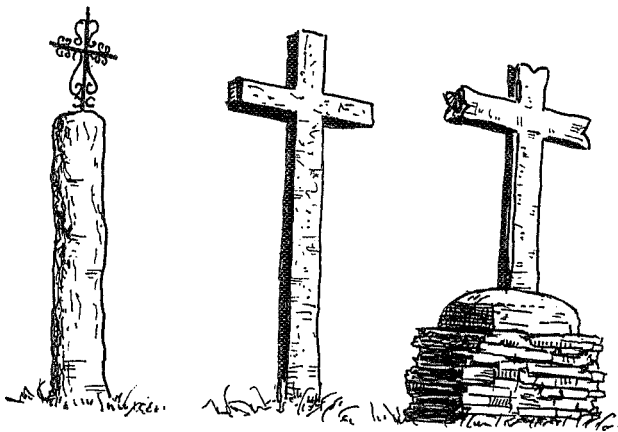

SI SON CRUCEIROS:

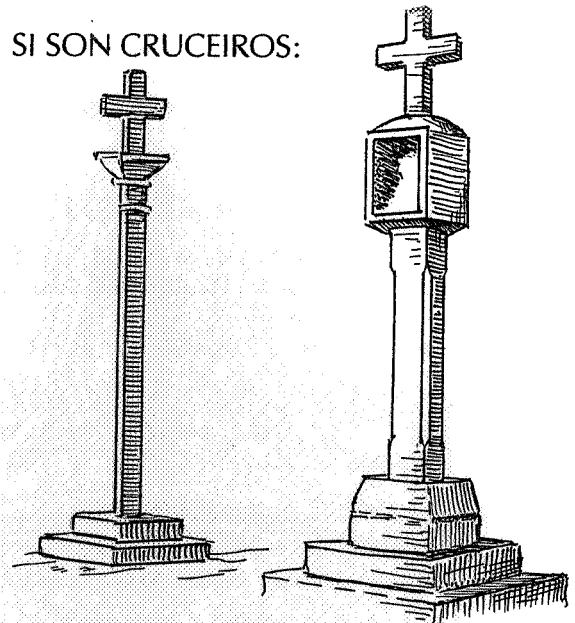

OS AUTORES

A maioría dos cruceiros son obras anónimas; non sabemos quen as fixo, aínda que se coñece o nome dalgún autor: no século XVI, Xoán de Vega e Xoán de Vilasoa; no s. XVII, Mosquera, Domingo Fernández, Xoán Neto; no s. XVIII, Ferreiro; no XIX, Calviño e Cerviño, e no XX, coñécense moitos, destacando Daniel González. Na Terra Chá os Carboeira, de Román, fixeron a maioría dos cruceiros no séculos XIX e XX.

Os cruceiros están feitos sempre dunha pedra dura e difícil de tallar: o granito. Isto fai que teñan un estilo particular.

Cada canteiro non seguía unhas normas moi estrictas na construción das pezas, máis ben deixábase guiar polo seu instinto, conseguindo así obras cheas de encanto e orixinalidade.

¿Sabiades que ata hai pouco tempo tódolos cruceiros se pintaban con cores fortes? O gusto por ver un material nobre como a pedra coa súa cor natural é algo bastante moderno. Tamén as esculturas do Pórtico da Gloria estaban pintadas de cores, e incluso tamén as dos templos gregos feitas en mármore.

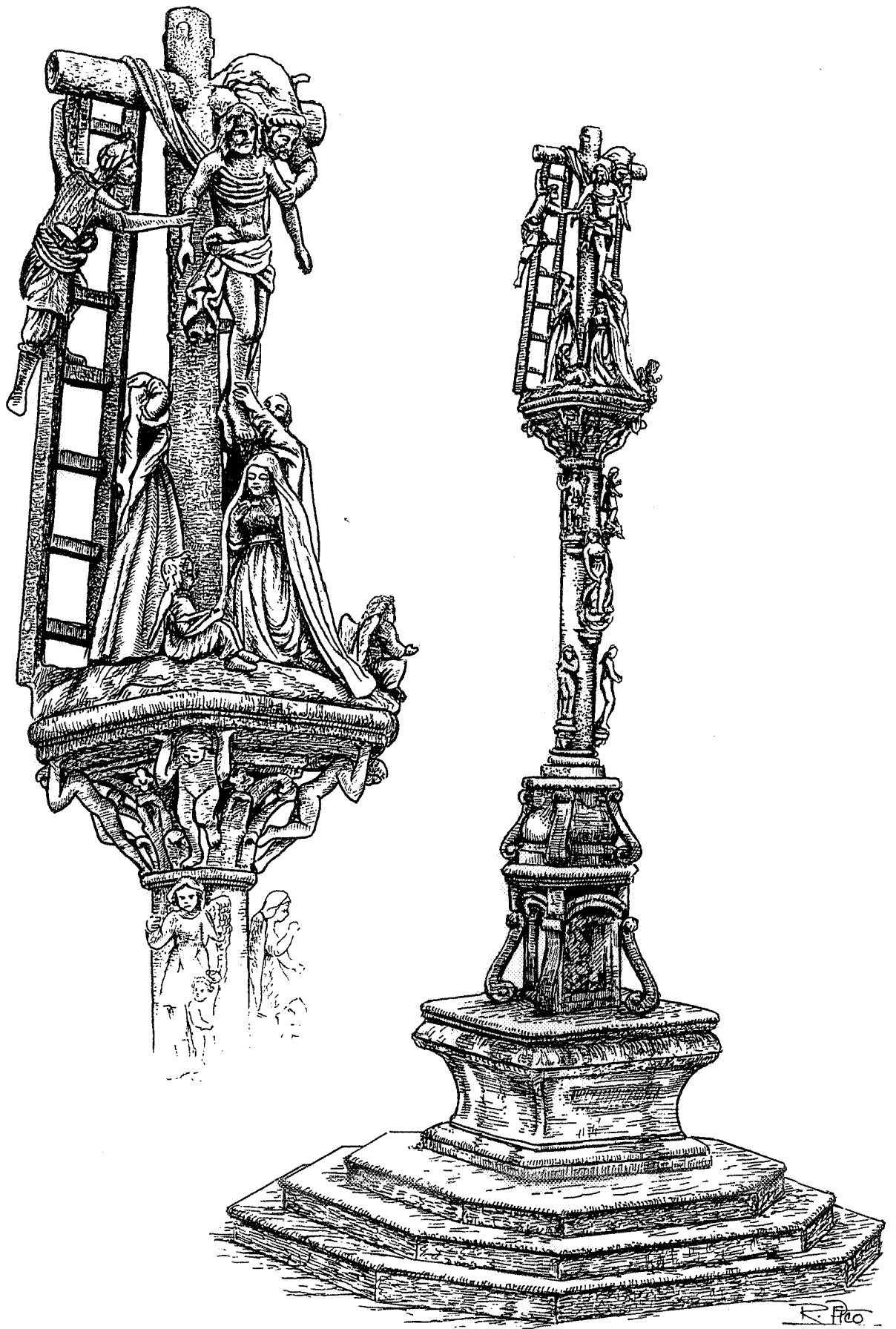

Cruceiro de Hío, feito no século XIX (1872) polo mestre Cerviño (“Pepe da Pena”). Ten a particularidade de estar feito dunha soa peza de pedra. É, sen dúbida, o cruceiro con máis traballo de cantos hai en Galicia.

SIGNIFICADO E FINALIDADE

Os cruceiros non son só obras de arte. Os primeiros cruceiros tiñan a mesma función que as simples cruces: a de "cristianizar" ou de "facer sagrado" un lugar, por eso se poñían nos cruces de camiños, lugares de superstición, de vellos cultos pagáns, para santificalos e protexer ós caminantes, o mesmo que se poñían no campo da feira para protexer ó gando.

Tamén se puxeron para recordar algún feito histórico ou algún suceso, ou para sinalalo límite entre dúas parroquias; pero a maioría deles, a partir do século XVII, teñen ademais a función de conseguir *indulxencias* (perdón dos pecados para poder saí-las ánimas do purgatorio) como podemos ver nas inscricións que aparecen en moitos pedestais:

ESTA OBRA MANDÓ HACER
...POR SU DEVOCIÓN.

Así, as oracións da xente que rezaba ó pé do cruceiro irían destinadas á salvación da alma de quen mandou construílo.



A inscrición vai normalmente no pedestal. Case sempre é difícil de ler polo paso dos anos, as manchas de liques, as humidades da choiva...

CRUCEIROS DOUTRAS ZONAS, FÓRA DE GALICIA

O cruceiro é un monumento típico de Galicia, pero non é exclusivo da nosa terra. Tamén hai pezas moi similares ós cruceiros galegos noutras zonas ou noutros países, así como tamén hai cruceiros galegos noutros lugares, levados alí por emigrantes, ou como símbolo de Galicia.

Das zonas con cruceiros non galegos debemos destacar sobre todo á Bretaña francesa, tamén estudados por Castelao.

CRUCEIROS DA BRETAÑA

En 1929 Castelao percorre as terras da Bretaña francesa cun lapis, un caderno e unha cámara de fotos, na compañía da súa dona, en busca de cruces de pedra. Ó ano seguinte publica "AS CRUCES DE PEDRA NA BRETAÑA", que será o xerme do monumental traballo "AS CRUCES DE PEDRA NA GALIZA", que non se puido publicar ata moitos anos despois, cando Castelao xa finara.

Estes son algúns dos debuxos de Castelao no libro da Bretaña:

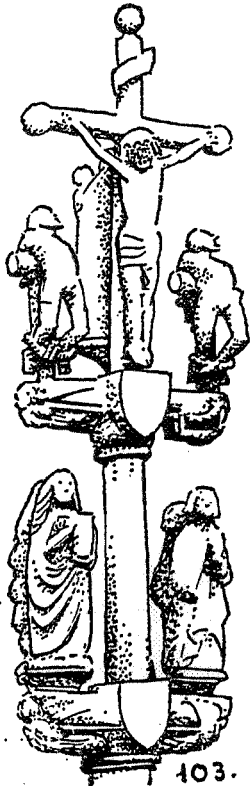

103.
Hopital-Camfrout

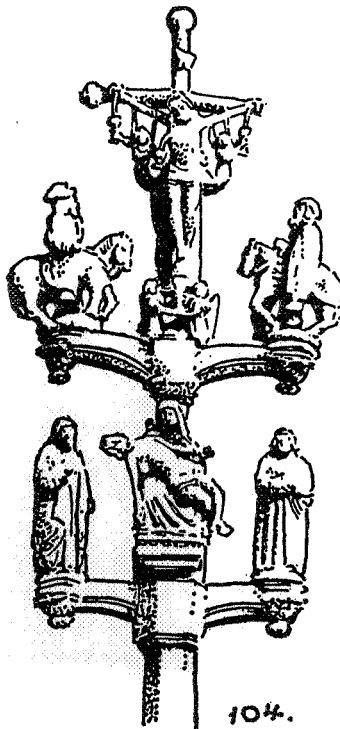

104.
Loperec

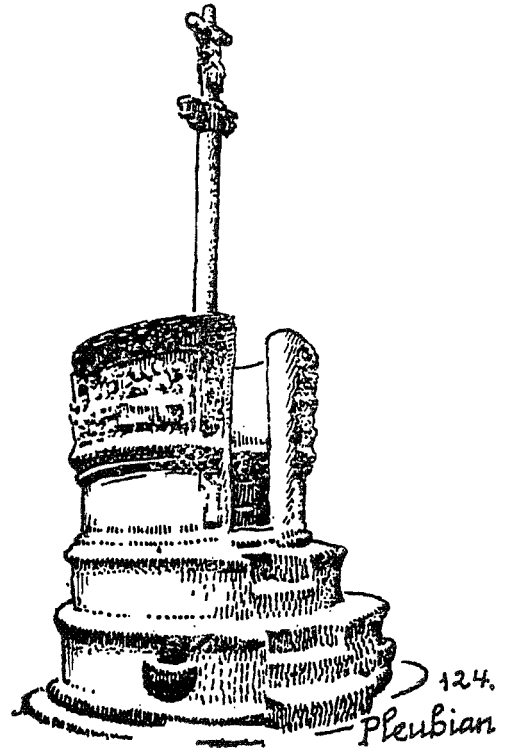

124.
Pleubian



91. Quimper

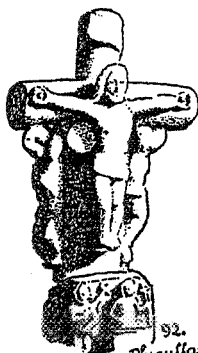

92.
Plouguffan



93.
Carnac

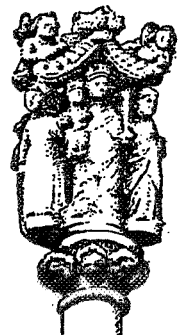

94. Sainte-Noyale



A Bretaña francesa parécese moito a Galicia: está situada ó N.O. de Francia, como Galicia, que está ó N.O. de España; ten unha extensión e unha poboación similar. Tamén parécese moito o clima e a paisaxe. O seu antigo nome era Armórica, a patria de Astérix e Obélix.

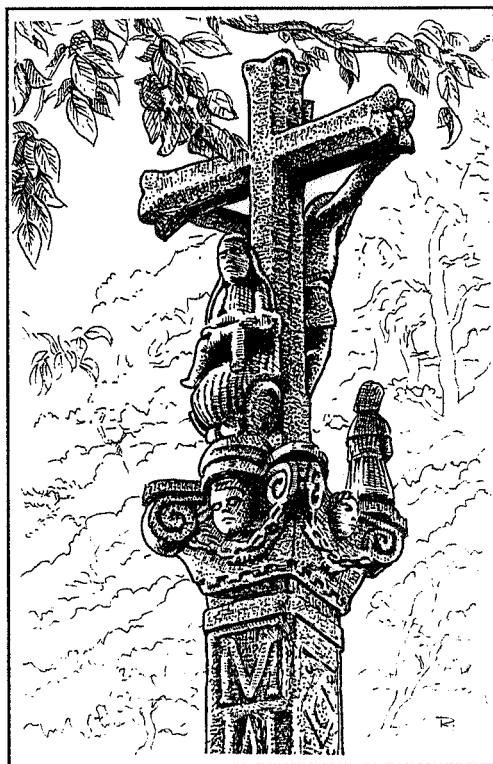
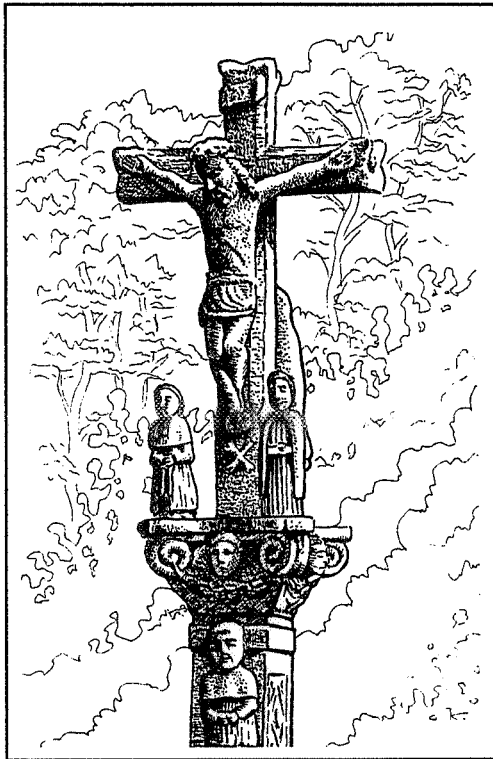

“ Na Terra Chá a arquitectura tradicional
vencellada á auga e ós monumentos
relixiosos conviven en perfecta harmonía.
As devocións populares déixanse ver
con toda a súa intensidade nos nosos
cruceiros, que son as cruces de pedra,
as cruces dos camiños”

(Texto ó pé do cruceiro)

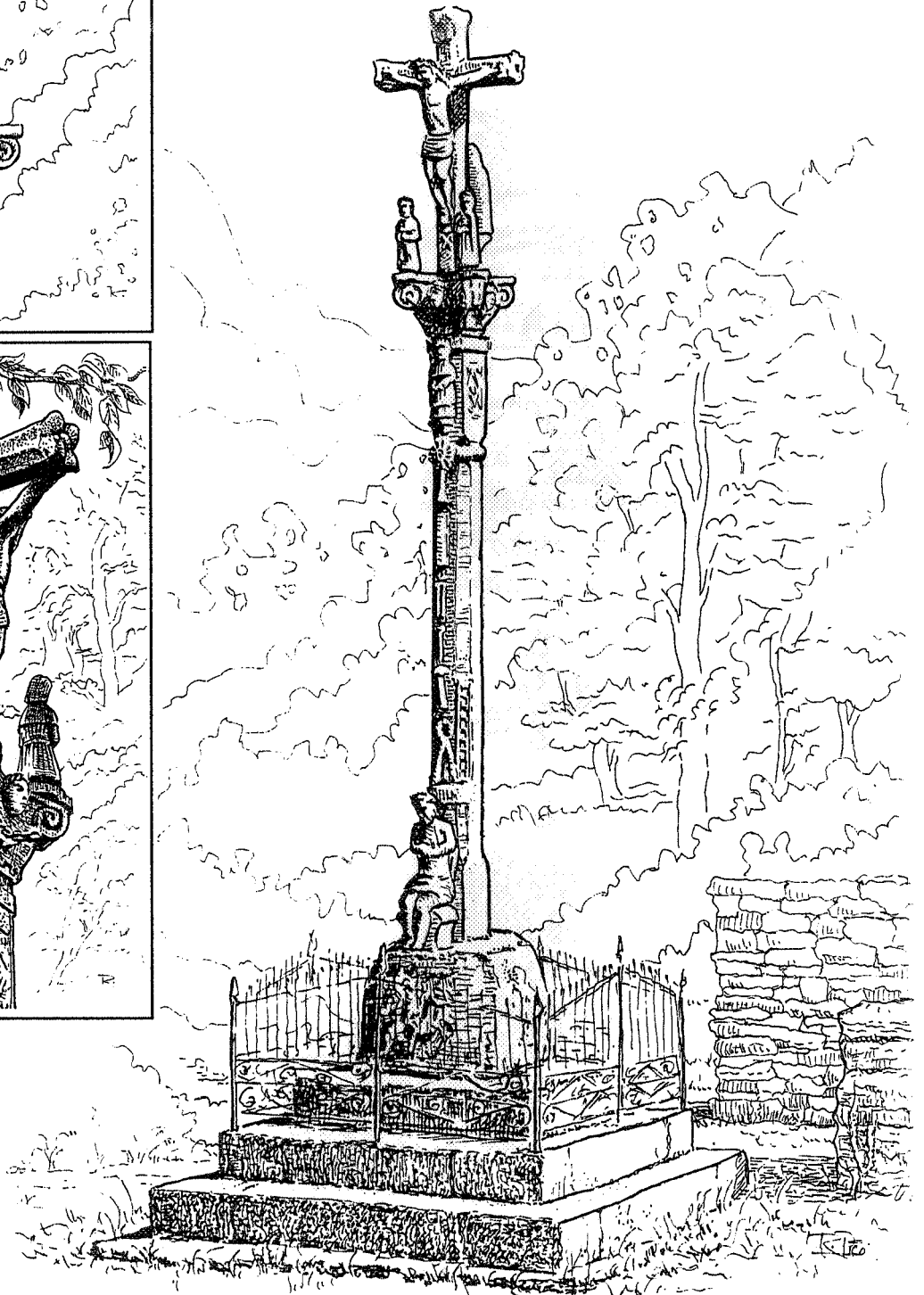

Cruceiro de Lanzán, (Tardade, Vilalba), un dos máis bonitos da Terra Chá.



Curioso cruceiro coñecido como “O Cristo Enxoito”. Está coroado por unha especie de paraugas de pedra que impide que o Cristo se molle. Está en Xermade, na provincia de Lugo.

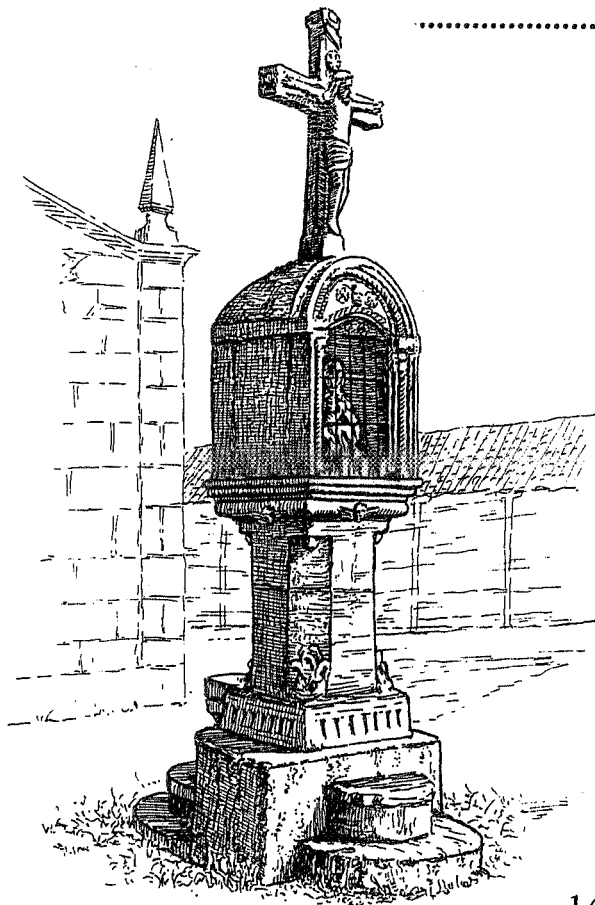
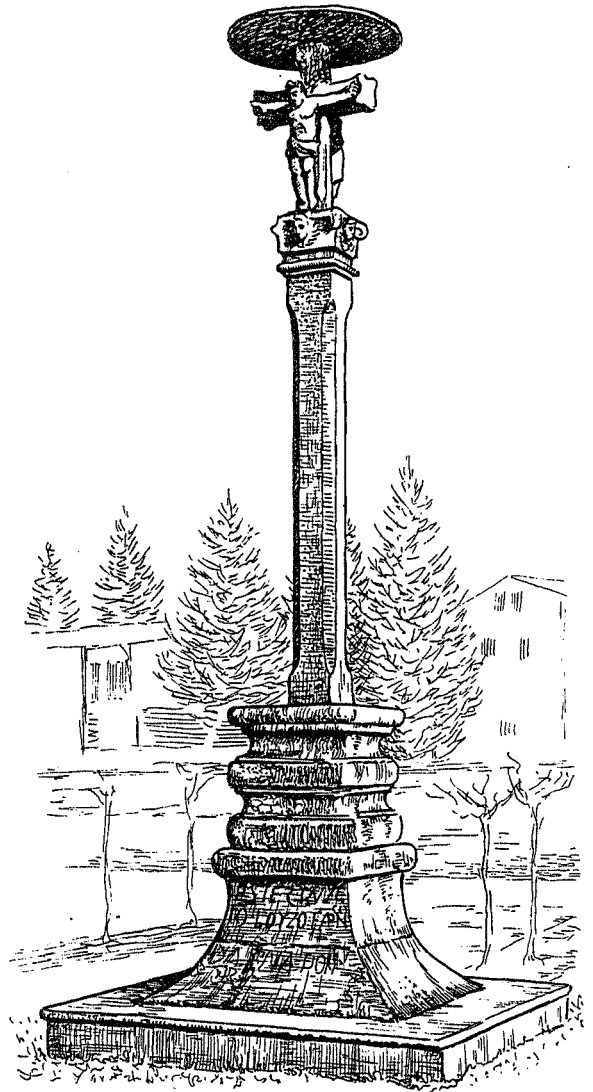

Cruceiros con capela

Estes cruceiros no lugar do capitel teñen unha capela na que adoita aparecer unha imaxe da Virxe.

O fuste ou varal é curto e moi grosso.

Son típicos do sur da provincia de A Coruña e do norte da provincia de Pontevedra.

Este ten, como curiosidade, unha fonte pola parte de detrás.

Está na península do Barbanza, preto de Porto do Son.

OS CALVARIOS

Aínda que non son moi abundantes, os cruceiros poden aparecer en forma de “calvario”, que é un conxunto de tres cruces. A do medio é máis grande, con Xesucristo, e as dos lados máis pequenas, normalmente sen figuras, pero hai algúns que teñen as figuras dos dous ladróns.

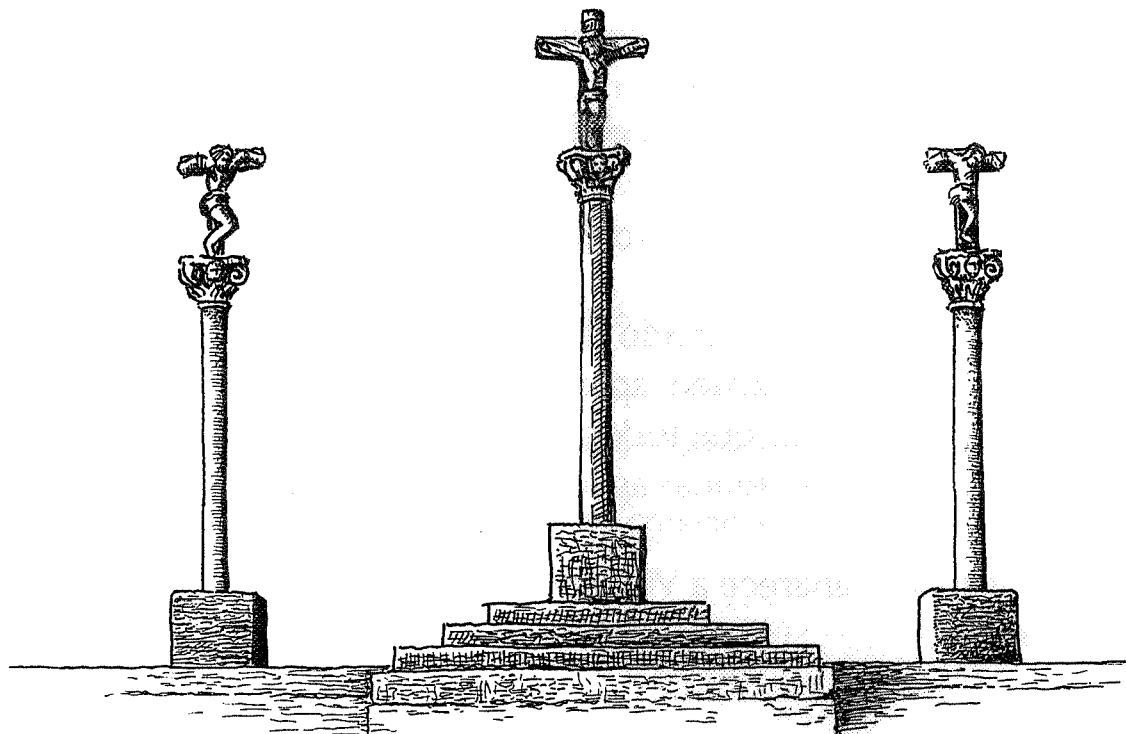

Calvario de Beade (Ribadavia, Ourense)

OS PETOS DAS ÁNIMAS

Son, como os cruceiros, mostras non só da arte popular galega, senón tamén das crenzas relixiosas e da devoción polas *ánimas*, *almas* ou *almiñas* das xentes de Galicia.

Esencialmente, un peto das ánimas é unha caixa para recolle-las esmolas coas que o cura dirá misas para a salvación das *almiñas* que están no purgatorio.

Hai dous tipos de petos: os de man, de madeira, que se usan nas igrexas, e os de pedra, que son os que imos ver, asociados en



Escena típica dos petos de ánimas. As “almiñas” entre as lapas do Purgatorio.

ocasiões ós cruceiros, ou incluso formando parte do propio cruceiro, incluído no pedestal ou na base do varal. A estes cruceiros chámaselles “*cruceiros de ánimas*”. Tamén poden aparecer sen cruceiro preto del.

Están en camiños e encrucilladas. Poden ter moitas formas distintas, pero o normal é que teñan forma cadrada ou rectangular. Con frecuencia unha rella protexe a escea labrada en pedra, e un peto na base para deposita-las esmolas. Poden estar decorados con molduras, cruces, etc.

Xeralmente levan unha inscrición co nome da persoa co mandou facer e con frases dirixidas ós camiñantes coma:

“almiñas que ides pasando, lembrádevos de nós que estamos penando”

“una alma tienes y no más; si la pierdes, qué harás”

Nos petos sempre se representa a mesma escena: a das ánimas no purgatorio. As ánimas aparecen saíndo do lume do Purgatorio en actitude orante. En moitas ocasións tamén aparecen entre as *Benditas Ánimas* figuras de bispos, para indicar que todos son iguais na morte.

Non hai sufrimento; as *almiñas* agardan confiadas o momento da súa liberación.

En ocasións tamén aparece a Vírxe ou santos axudando ás ánimas a saír do purgatorio.

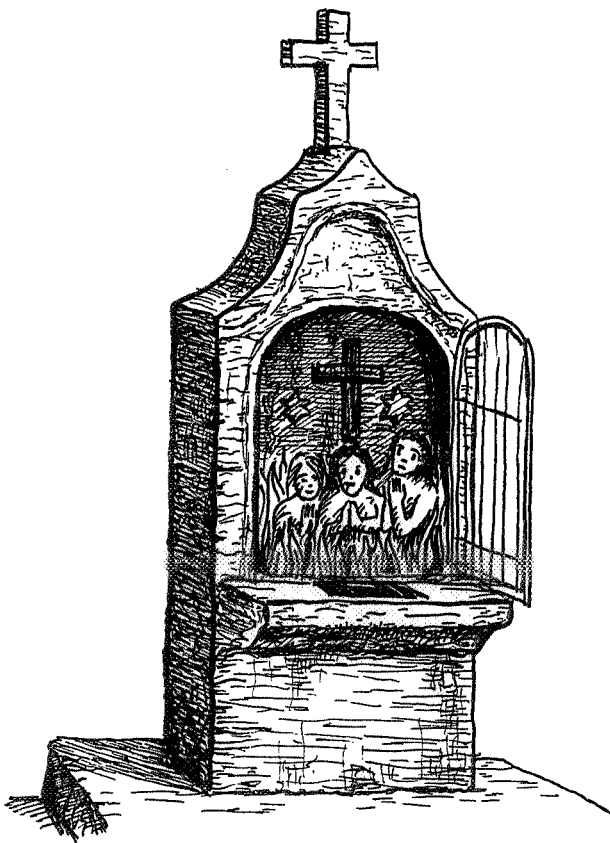

PETO DE ÁNIMAS

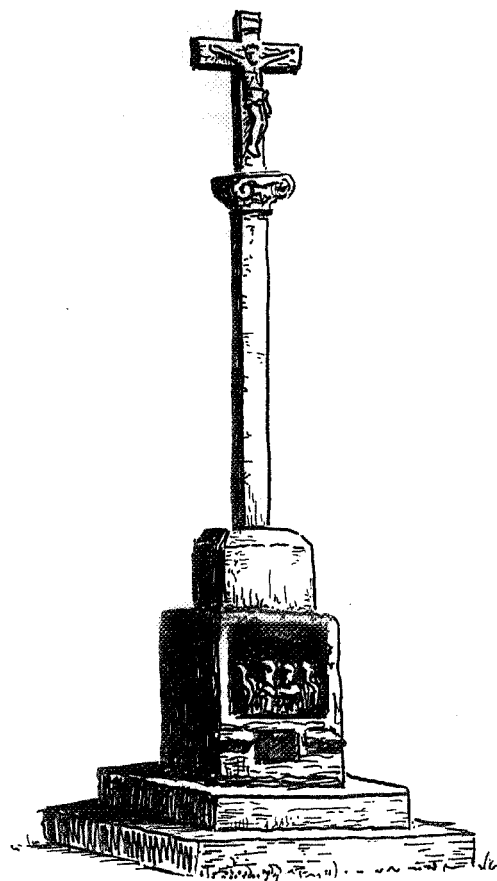

CRUCEIRO DE ÁNIMAS

ACTIVIDADES

PARA FACER NA AULA

A.- Responde ás seguintes cuestións:

1.-¿A quen se debe o estudio máis importante feito ata agora sobre os cruceiros?

.....

2.-¿Que eran os “miliarios”?

.....

3.-¿Cando e onde aparecen as “cruces dos peregrinos”?

.....

4.-¿En que século se fixeron os primeiros cruceiros?

5.-¿Quen cre Castelaio que introduxo os cruceiros en Galicia e cando?

.....

6.-¿Quen fixo o famoso cruceiro de Hío e cando?

7.-¿Que función tiñan os primeiros cruceiros?

.....

8.-¿En que lugar adoitan estar os cruceiros?

.....

9.-¿Que eran as *indulxencias*?

.....

10.-Aparte de Galicia, ¿hai cruceiros noutros sitios? ¿En cales?

.....

11.-¿Que son os *petos das ánimas*?

.....

12.- ¿Que tipos de petos hai?

.....

13.-¿Que escena se representa sempre?

FÓRA DA AULA

Seguro que preto de onde vives hai algún cruceiro. Este traballo consiste en cubrir esta ficha cos datos que obteñas visitando o cruceiro, tomando medidas e preguntándolle ós veciños ou ós donos o que non saibas.

| | |
|---|-----------------------------|
| Alumno: | Nivel: |
| Colexio: | Data: / / |
| FICHA SOBRE UN CRUCEIRO | |
| SITUACIÓN: Lugar..... Parroquia: Concello:..... | |
| Explica un pouco a situación do cruceiro (Nun cruce de camiños, nunha praza...) | |
| ¿Que forma ten a plataforma?: | |
| ¿Cantos chanzos ten?: | |
| ¿Como é o pedestal? (Forma, número de pezas que ten) | |
| ¿Ten inscricións? Se as ten, ¿que poñen? | |
| | |
| ¿Como é a sección do fuste? (Cadrada,redonda,octogonal)..... | |
| ¿O fuste ten relevos? Se os ten, ¿que representan? | |
| | |
| ¿Que adornos ou figuras aparecen no capitel? | |
| ¿Como é a sección da cruz? | |
| ¿Ten figuras a cruz? Se as ten, ¿que representan? | |
| | |
| Antigüidade aproximada (pregúntalle ós veciños): | |
| Estado de conservación: | |

VISTA XERAL DO CRUCEIRO

VISTA DA CRUZ, POR DIANTE

VISTA POSTERIOR DA CRUZ

OUTRAS PARTES INTERESANTES

Xa vimos que os antigos cruceiros estaban pintados de cores, cousa que xa non se fai porque actualmente se considera que son máis bonitos coa cor natural da pedra.

Pinta ti este cruceiro coas cores que penses podería ter antigamente e ponlle nome a cada unha das partes.

Por certo, este cruceiro aínda conserva gran parte das súas antigas cores.

Está en Mourente, preto da cidade de Pontevedra.

